

Informacje ogólne

Drzwi aluminiowe przeznaczone są do użytku w budynkach prywatnych, przemysłowych oraz użyteczności publicznej. Drzwi aluminiowe dzielimy:

- ze względu na rodzaj profili na: wewnętrzne wykonane z profili bez przegrody termicznej oraz zewnętrzne wykonane z profili z przegrodą termiczną,
- ze względu na ilość skrzydeł na jednoskrzydłowe oraz dwuskrzydłowe.

Informacje szczegółowe

- **Drzwi aluminiowe przymykowe** jedno lub dwuskrzydłowe bez przegrody termicznej (**Aluprof**) rama skrzydła i ościeżnicy wykonana jest z kształtowników aluminiowych jednokomorowych bez przegrody termicznej o głębokości 45 [mm]. Skrzydło drzwiowe może być wypełnione szybą pojedynczą, zespoloną lub panelem z blach stalowych ocynkowanych ocieplonym styropianem 20 [mm]. Rama skrzydła i ościeżnica oraz panel malowane są proszkowo. Drzwi posiadają uszczelnienie gumowe na całym obwodzie. Wypełnienie zamontowane za pomocą wewnętrznej i zewnętrznej uszczelki przyszybowej.
- **Drzwi aluminiowe przymykowe** jedno lub dwuskrzydłowe z przegrodą termiczną (**Aluprof**) rama skrzydła i ościeżnicy wykonana jest z kształtowników aluminiowych trzykomorowych z przegrodą termiczną o głębokości 60 [mm]. Skrzydło może być wypełnione szybą zespoloną, panelem z blach stalowych ocynkowanych ocieplonym styropianem 30 [mm] lub panelem aluminiowym ozdobnym ocieplonym pianką poliuretanową 20 [mm]. Rama skrzydła i ościeżnica oraz panel malowane są proszkowo. Drzwi posiadają uszczelnienie gumowe na całym obwodzie. Wypełnienie zamontowane za pomocą wewnętrznej i zewnętrznej uszczelki przyszybowej.

Przekroje

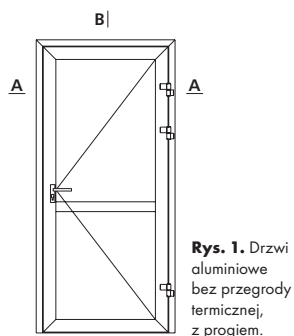

Rys. 1. Drzwi aluminiowe bez przegrody termicznej, z progim.

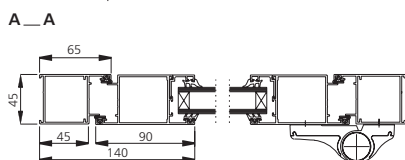

Rys. 3. Przekrój drzwi aluminiowych bez przegrody termicznej (poziomy).

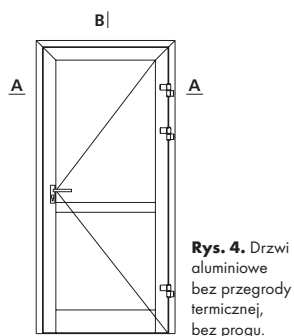

Rys. 4. Drzwi aluminiowe bez przegrody termicznej, bez progów.

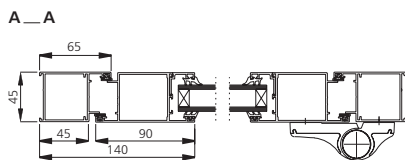

Rys. 6. Przekrój drzwi aluminiowych bez przegrody termicznej (poziomy).

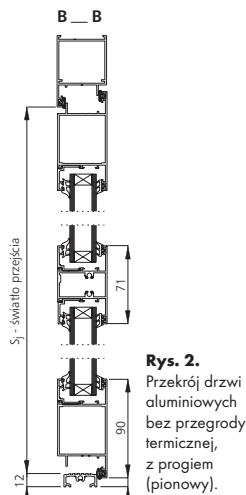

Rys. 2. Przekrój drzwi aluminiowych bez przegrody termicznej, z progim (pionowy).

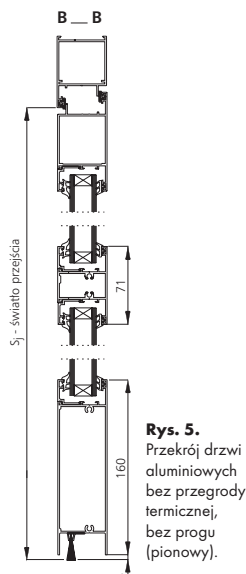

Rys. 5. Przekrój drzwi aluminiowych bez przegrody termicznej, bez progów (pionowy).

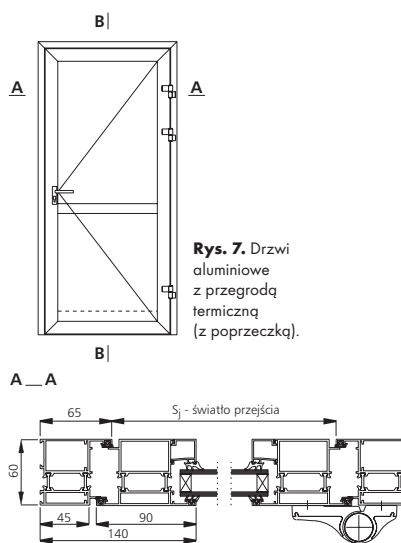

Rys. 7. Drzwi aluminiowe z przegrodą termiczną (z poprzeczką).

Rys. 9. Przekrój drzwi aluminiowych z przegrodą termiczną (poziomy).

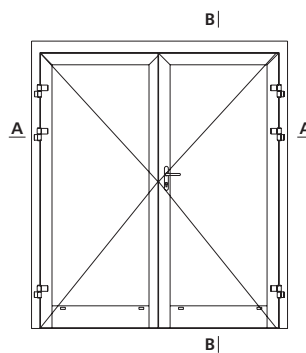

Rys. 10. Drzwi dwuskrzydłowe aluminiowe bez przegrody termicznej, z progim.

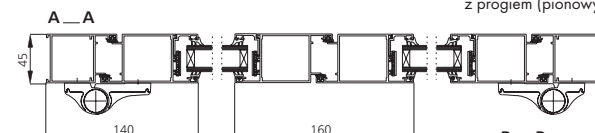

Rys. 12. Przekrój drzwi dwuskrzydłowych aluminiowych bez przegrody termicznej (poziomy).

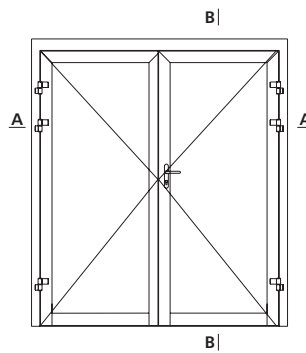

Rys. 13. Drzwi dwuskrzydłowe aluminiowe z przegrodą termiczną, z progim.

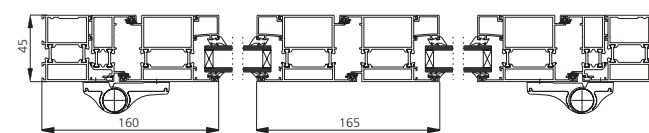

Rys. 15. Przekrój drzwi dwuskrzydłowych aluminiowych z przegrodą termiczną (poziomy).

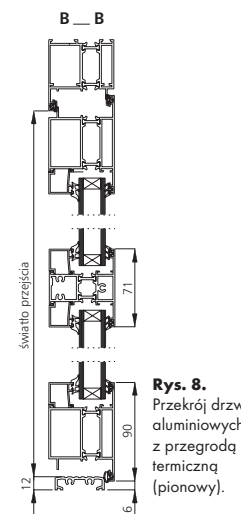

Rys. 8. Przekrój drzwi aluminiowych z przegrodą termiczną (pionowy).

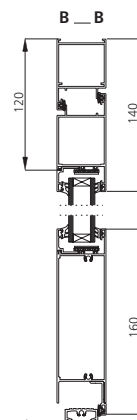

Rys. 11. Przekrój drzwi dwuskrzydłowych aluminiowych bez przegrody termicznej, z progim (pionowy).

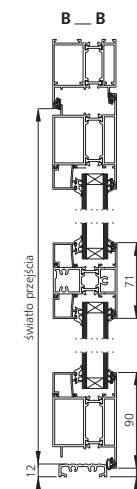

Rys. 14. Przekrój drzwi aluminiowych z przegrodą termiczną (pionowy).

Wypełnienie

Szyba pojedyncza wg wykazu na str. 24 dotyczy tylko SP45. Szyba zespolona jednokomorowa wg wykazu na str. 24. Panel stalowy o grubości 22 [mm] (SP45) lub 32 [mm] (SP60) składający się z blach stalowych ocynkowanych pomalowanych farbą proszkową ocieplony styropianem odpowiednio 20 [mm] i 30 [mm].

Objaśnienia oznaczeń / typ drzwi

Dla identyfikacji stolarki aluminiowej wprowadzono odpowiednie oznaczenia:

- pierwszy symbol skrótu oznacza grupę wyrobów:
 - "D1" - drzwi jednoskrzydłowe,
 - "D2" - drzwi dwuskrzydłowe,
- drugi symbol skrótu oznacza rodzaj profili:
 - "P" - profile trzykomorowe z przegrodą termiczną,
 - "B" - profile jednokomorowe bez przegrody termicznej,
- trzeci symbol skrótu oznacza rodzaj otwierania:
 - "M" - przymykowe.

Znaczenie poszczególnych skrótów

Dostępne typy drzwi i okien:

DBM - drzwi (D) aluminiowe bez przegrody termicznej (B), przymykowe (M),
 DPM - drzwi (D) aluminiowe z przegrodą termiczną (P), przymykowe (M).

Wymiary drzwi

Zgodnie z przepisami budowlanymi drzwi wejściowe do budynku i ogólnodostępnych pomieszczeń użytkowych oraz do mieszkań powinny mieć światło przejścia minimum 900 x 2000 [mm] (w drzwiach 2-skrzydłowych wymiar dotyczy skrzydła czynnego). Wymiar światła przejścia drzwi określono przy skrzydle otwartym pod kątem 90°. Drzwi nie spełniające powyższych wymagań klient zamawia na własną odpowiedzialność.

DOBÓR WYMIARÓW DRZWI

Rodzaj drzwi		Wymiary drzwi w zależności od otworu montażowego ⁽¹⁾		Światło przejścia ⁽²⁾	
		S	H	S _j	H _j
Jednoskrzydłowe	SP45	S _o - 20 [mm]	H _o - 10 [mm]	S - 177 [mm]	H - 78 [mm]
	SP60			S - 192 [mm]	H - 78 [mm]
Dwuskrzydłowe	SP45	S _o - 20 [mm]	H _o - 10 [mm]	C - 120 [mm]	H - 78 [mm]
	SP60			C - 134 [mm]	H - 78 [mm]

- S - szerokość drzwi,
- S_o - szerokość otworu,
- S_j - szerokość światła przejścia,
- H - wysokość drzwi,
- H_o - wysokość otworu,
- H_j - wysokość światła przejścia,
- C - szerokość skrzydła czynnego (patrz strona 6, rys. 17).

⁽¹⁾ - Wymiar zamówieniowy; przy ustalaniu wymiarów zewnętrznych drzwi należy uwzględnić dokładność wykonania otworu. ⁽²⁾ - Podano wymiar światła przejścia dla drzwi, w których skrzydło otwarte jest pod kątem 90°.

Kolory

W drzwiach aluminiowych proszkowo malowane są rama skrzydła, ościeżnica, zawiasy oraz ewentualny panel.

- Drzwi typowe: pomalowane są w dwóch kolorach: **RAL 9016 (biały)** lub **RAL 8019 (ciemny brąz)**,
- Drzwi wykonanie specjalne: mogą być pomalowane w jedenastu kolorach standardowych: **RAL 9016 (biały)**, **RAL 9006 (srebrny)**, **RAL 8014 (brąz)**, **RAL 8016 (brąz)**, **RAL 8017 (ciemny brąz)**, **RAL 8019 (ciemny brąz)**, **RAL 7035 (popiel)**, **RAL 7040 (popiel)**, **RAL 6029 (zielony)**, **RAL 5010 (niebieski)**, **RAL 3000 (czerwony)**.

Inny kolor RAL

Drzwi aluminiowe mogą być malowane proszkowo na dowolny kolor z palety RAL (nie dotyczy kolorów z efektem perłowym, refleksyjnym i metalicznym). W systemie SP60 z przegrodą termiczną istnieje możliwość malowania dwustronnego (inne kolory od strony zewnętrznej i wewnętrznej) oraz okleinowania okleiną w kolorze złotego dębu (zawiasy malowane są proszkowo w kolorze **RAL 8003 (jasny brąz)**) oraz mahoni (zawiasy **RAL 8016**).

Producent nie zaleca montowania stolarki drzwiowej w ciemnych kolorach w budynkach od strony południowej (silnie nasłonecznionej). Stolarka malowana jest farbą o połysku ok. 70°. Folię zabezpieczającą profile należy zerwać po zamontowaniu wyrobów.

Uwaga!

Określenie kierunku otwierania drzwi

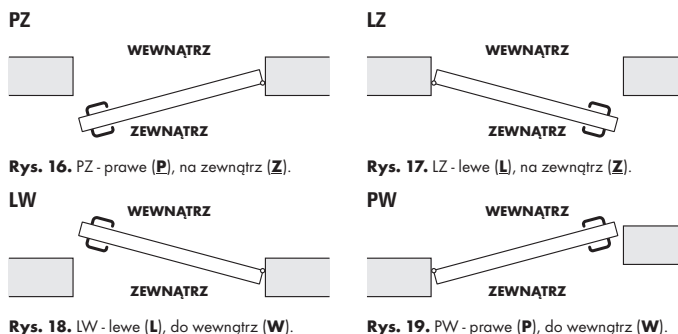

Rys. 16. PZ - prawe (P), na zewnątrz (Z).

Rys. 17. LZ - lewe (L), na zewnątrz (Z).

Rys. 18. LW - lewe (L), do wewnątrz (W).

Rys. 19. PW - prawe (P), do wewnątrz (W).

Oznaczenia kierunku

- PZ - prawe (P) na zewnątrz (Z)
- LZ - lewe (L) na zewnątrz (Z)
- PW - prawe (P) do wewnątrz (W)
- LW - lewe (L) do wewnątrz (W)

Okucia i zamki

Drzwi aluminiowe wyposażone są standardowo w jeden zamek z wkładką z trzema kluczami oraz klamkę A2 ze stali nierdzewnej. Opcjonalnie drzwi można wyposażyć w:

- klamkę wg wzorów rys. 20,
- zamek baryłkowy z wkładką z trzema kluczami oraz uchwyt wg wzorów rys. 20,
- dodatkowy zamek z wkładką i trzema kluczami,
- wkładki atestowane MCM w miejsce zwykłych,
- bolce przeciwwyważeniowe zabezpieczające przed wyważeniem drzwi (standardowo montowane są 2 szt. przy górnym i dolnym zawiasie),
- zasuwnica trzypunktowa siekierowa klasy C z wkładką atestowaną MCM,
- samozamykacz GEZE TS2000 (z dźwignią)⁽¹⁾,
- samozamykacz GEZE TS2000 (z blokadą położenia)⁽¹⁾.

Rodzaje uchwytów i klamek

Standardowym uchwytem jest uchwyt rurowy M2 powlekany poliamidem (tzw. Nylonem) w kolorze czarnym. Istnieje możliwość zastosowania uchwytów białych (powlekanych nylonem), w kolorze stolarki (malowanych proszkowo) lub ze stali nierdzewnej. Standardową klamką jest klamka A2 ze stali nierdzewnej.

Uchwyty rurowe

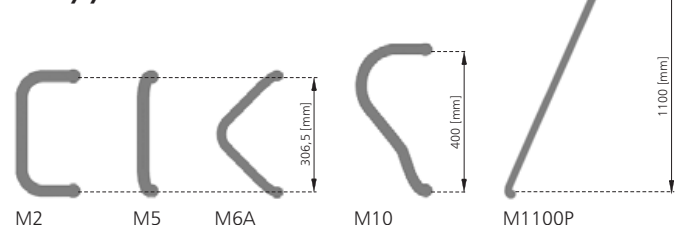

Uchwyty Efekt

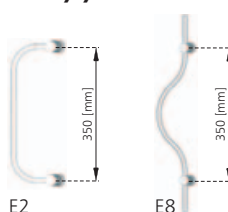

Uchwyty Prestiż

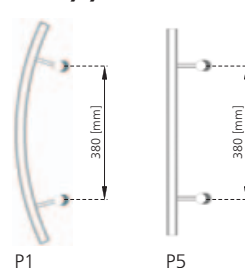

Uchwyt i klamka A2 ze stali nierdzewnej

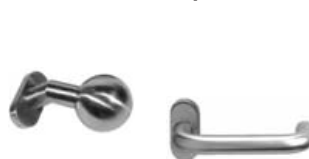

Uchwyt i klamka K90 nikiel-chrom



Rys. 20. Wzory uchwytów i klamek.

⁽¹⁾ - samozamykacz standardowo montowany jest od wewnątrz.

Wyposażenie i dostawa

Drzwi i okna są zmontowane, przygotowane do montażu (otwory w ościeżnicy do montażu bezpośredniego i kotwy stalowe do montażu pośredniego). Okna i drzwi dostarczane są w jednej części. W przypadku dużych witrzyn stolarka jest zdemontowana do celów transportowych.

Wymagania montażowe

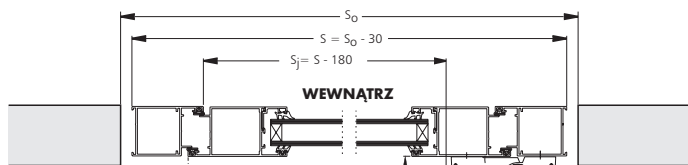

Rys. 21. Montaż w otworze - przekrój poziomy.

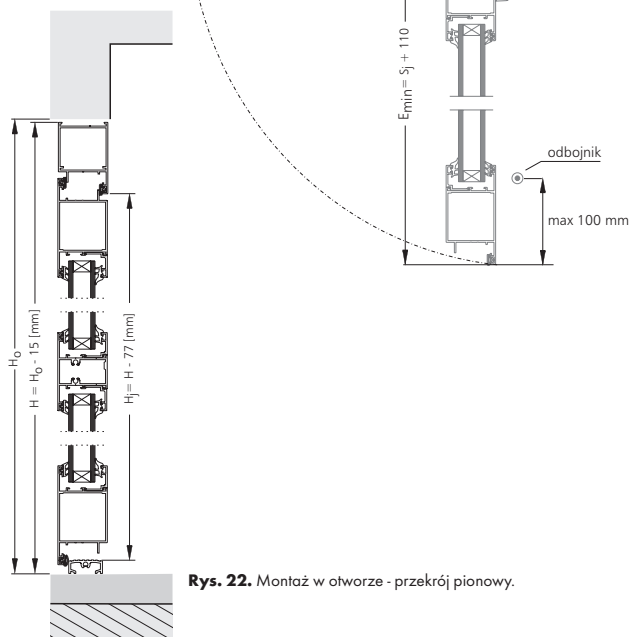

Rys. 22. Montaż w otworze - przekrój pionowy.

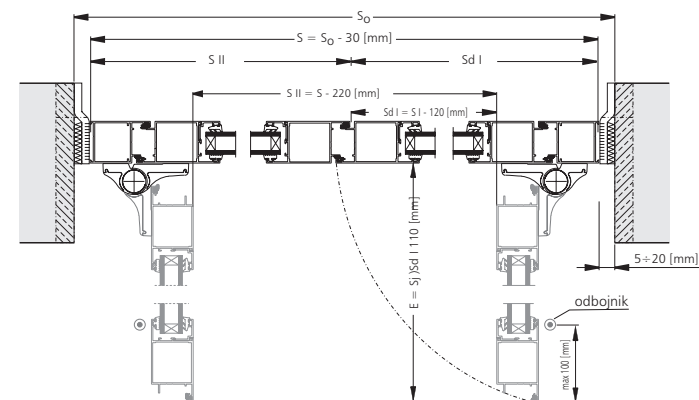

Rys. 23. Montaż w otworze - przekrój poziomy - drzwi dwuskrzydłowe.

- S₀** - szerokość otworu,
- S** - szerokość zamówieniowa drzwi,
- S_j** - szerokość światła przejścia po zamontowaniu drzwi **S_j = S - 180 [mm]**,
- S I** - szerokość skrzydła czynnego drzwi dwuskrzydłowych + ościeżnica,
- S II** - szerokość skrzydła biernego drzwi dwuskrzydłowych + ościeżnica,
- Sd I** - szerokość światła przejścia w skrzydle czynnym drzwi dwuskrzydłowych
Sd I = S I - 120 [mm],
- Sd II** - szerokość światła przejścia w obu skrzydłach drzwi dwuskrzydłowych
Sd II = S - 220 [mm],
- H₀** - wysokość otworu,
- H** - wysokość zamówieniowa drzwi,
- H_j** - wysokość światła przejścia po zamontowaniu drzwi **H_j = H - 77 [mm]**,
- E** - wymagana przestrzeń pozwalająca na otwarcie skrzydła patrząc od strony kierunku otwierania **E = Sd I - 20 [mm]**,

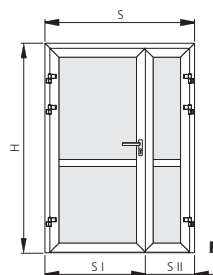

Rys. 24. Podział szerokości drzwi na skrzydło czynne (S I) i bierne (S II).

		Montaż w otworze	
		Jednoskrzydłowe	Dwuskrzydłowe
E_{min}	DB...	S - 75 [mm]	S I - 25 [mm]
	DP...	S - 75 [mm]	S I - 25 [mm]
S		S ₀ - 20 [mm]	S ₀ - 20 [mm]
H		H ₀ - 10 [mm]	H ₀ - 10 [mm]

Przeźródź E jest wymiarowana od strony, w którą drzwi są otwierane. Drzwi są montowane w otworze.

Drzwi dwuskrzydłowe z symetrycznym lub niesymetrycznym podziałem skrzydeł. Minimalna szerokość skrzydła biernego (wymiar S II rys. 24) wynosi 400 [mm].

Uwaga !

Do drzwi montowanych w miejscach o podwyższonych wymaganiach (budynki użyteczności publicznej) producent zaleca stosowanie szyb bezpiecznych oraz samozamykacza. W celu ochrony skrzydła drzwi przed uszkodzeniem wskutek uderzenia o szpaletę Producent zaleca stosowanie odbojnika. (Sposób montażu odbojnika wg rys. 21).

Możliwość zastosowania poszczególnych opcji dodatkowych w poszczególnych typach drzwi i okien

	D1BM typowe	D1BM D2BM	D1PM D2PM
Inny kolor RAL		●	●
Okleina "złoty dąb" lub mahoń			●
Wzmocnienie panela		●	●
Dodatkowy zamek		●	●
Wkładka atestowana MCM		●	●
Zamek elektromagnetyczny		●	●
Zasuwnica siekierowa kl. C z wkładką kl. C		●	●
Bolec przeciwwyważeniowy		●	●
Wizjer		●	
Uchwyty rurowe wg wzorów		●	●
Samozamykacz	●	●	●
Dodatkowe poprzeczki proste		●	●
Dodatkowe poprzeczki skośne		●	●
Wypełnienie nietypowe wg wytycznych na str. 26		●	●
Okno „apteczne” U lub R w skrzydle drzwi		●	●