

# BRAMA PRZESUWNA

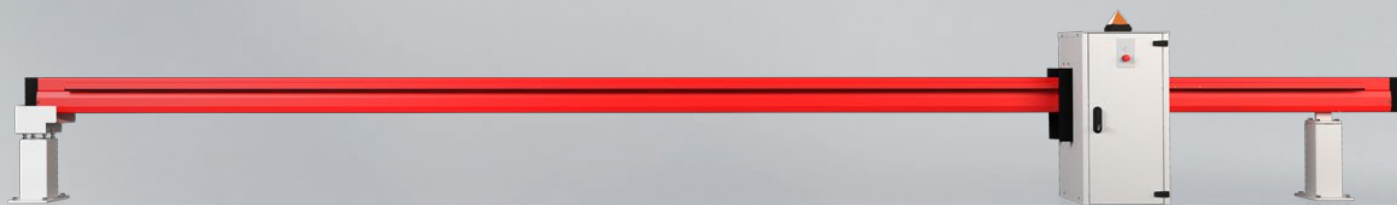

**WIŚNIEWSKI**

BRAMY | OKNA | DRZWI | OGRODZENIA

## BRAMA PRZESUWNA SLIDER

**Zastosowanie:** Bramy Slider montowane są wokół obiektów użyteczności publicznej oraz obiektów prywatnych. Slider stanowi świetną alternatywę dla szlabanu. Jego przewagą jest wytrzymała konstrukcja. Slider może być z powodzeniem stosowany na terenach parkingów strzeżonych, szkół, przedszkoli, marketów, wszędzie tam gdzie niezbędna jest ochrona perymetryczna.



### BEZPIECZEŃSTWO

Bramy automatyczne Slider posiadają znak CE potwierdzający zgodność produktów z dyrektywami normy PN-EN 13241-1 dla przemysłowych i posesyjnych bram ogrodzeniowych.



### SAMONOŚNA

Brama Slider jest konstrukcją samonośną. Szyna wraz profilem wzmacniającym porusza się na wózkach jezdnych osadzonych na słupach nośnych kotwionych do fundamentu betonowego. Przesuw bramy odbywa się na wysokości 540 [mm] powyżej poziomu gruntu.



### ODPORNE NA KOROZJĘ

Bramy Slider zabezpieczone są antykorozyjnie poprzez cynkowanie oraz powłoczenie farbą poliestrową. Kolory szlabanu można indywidualnie konfigurować. Na produkty w wersji Duplex udzielamy 5 lat gwarancji antykorozyjnej.



## SOLIDNA SAMONOŚNA KONSTRUKCJA

### SZYNA JEZDNA



Brama przesuwna Slider wraz z zestawem montażowym (śruby, kotwy).  
Wykonana z szyny jezdnej 130x115x4 [mm], wzmocniona kształtownikiem zamkniętym 80x80x3 [mm].

## ZABEZPIECZENIE ANTYKOROZYJNE

### OCYNKOWANIE + POWŁOKA POLIESTROWA

Malowanie bramy jednobarwne lub dwubarwne (szyna i wzmocnienie w jednym kolorze, szafa i słupy wspornikowe w drugim kolorze). Możliwość konfigurowania kolorystyki spośród kolorów standardowych oraz innych z palety RAL.



Kolory z palety RAL

## NAPĘD ZAMKNIĘTY W SZAFIE

### SZAFA O WYMIARACH L x W x H 500 x 560 x 1000 [mm]

Szafa zabezpiecza napęd oraz sterowanie przed zmiennymi czynnikami atmosferycznymi, a także przed dostępem osób niepowołanych. Napęd dostępny w ofercie, posiada opcję rozblokowania na wypadek braku zasilania.

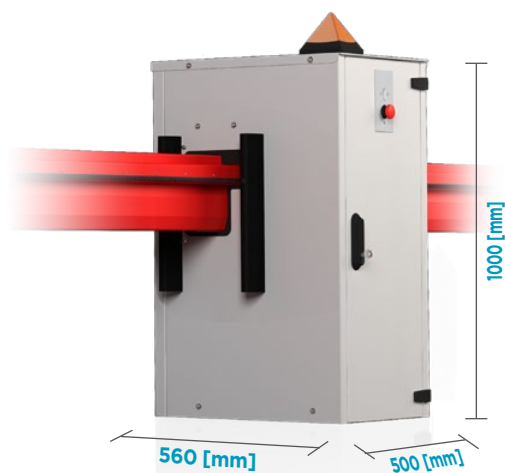



## WYPOSAŻENIE

### AUTOMATYKA

Brama SLIDER dostępna w wersji Totmann lub Automatik

	WERSJA TOTMANN	WERSJA AUTOMATIK
<b>WYPOSAŻENIE STANDARDOWE</b>		
SIŁOWNIK	☑	☑
CENTRALA STERUJĄCA	☑	☑
ODBIORNIK RADIOWY	—	☑
NADAJNIKI ZDALNEGO STEROWANIA NAPĘDU - 2 SZT.	—	☑
LAMPY SYGNALIZACYJNE	☑	☑
ANTENA ZEWNĘTRZNA	—	☑
WYŁĄCZNIK AWARYJNEGO ZATRZYMANIA STOP	☑	☑
LISTWY BEZPIECZEŃSTWA (AUTOMATIK)	—	☑
SYSTEM TRANSMISJI SYGNAŁU Z LISTWY BEZPIECZEŃSTWA MONTOWANEJ NA SKRZYDLE	—	☑
<b>DYREKTYWY I NORMY</b>	BRAMY SLIDER POSIADAJĄ ZNAK CE ZGODNY Z DYREKTYWĄ 2006/95/EC; 2004/108/EC O WYROBACH BUDOWLANYCH I SPEŁNIAJĄ WYMAGANIA NORMY EN 13241-1.	
*) WYMAGANE ZASTOSOWANIE DODATKOWYCH MODUŁÓW. ☑ WYPOSAŻENIE STANDARDOWE. ● OPCJA DODATKOWA. — NIE WYSTĘPUJE.		

### BRAMA PRZESUWNA SLIDER - WYMIARY ZAMÓWIENIOWE

SZEROKOŚĆ MIĘDZY SŁUPAMI ( $S_0$ ) w [mm]						
3000	3500	4000	4500	5000	5500	6000
+	+	+	+	+	+	+

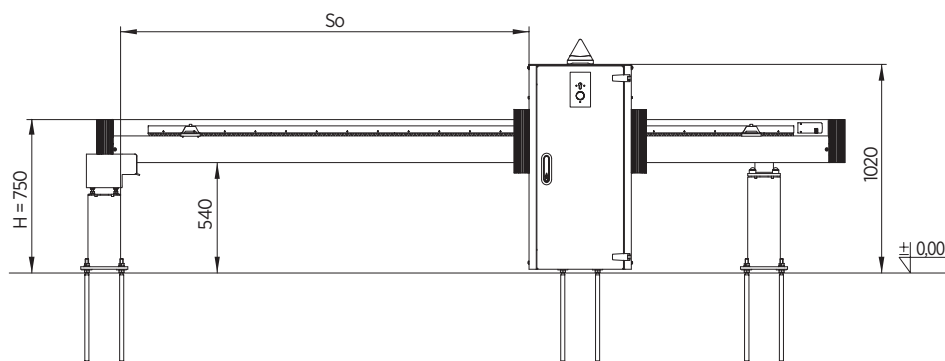

$S_0$  - szerokość między słupami - wymiar zamówieniowy  
 $H$  - wysokość skrzydła bramy - wymiar stały

### WYMIARY MONTAŻOWE BRAMY SLIDER

	SZEROKOŚĆ MIĘDZY SŁUPAMI ( $S_0$ ) w [mm]						
	3000	3500	4000	4500	5000	5500	6000
DŁUGOŚĆ CAŁKOWITA [mm]	4500	5000	5700	6200	6900	7400	7900
ŚWIATŁO WJAZDU $S_j$ [mm]	2835	3335	3835	4335	4835	5335	5835

### NAPĘD W SZAFIE

TYP BRAMY	RODZAJ NAPĘDU	MAKS. ILOŚĆ ZAŁĄCZEŃ NA GODZINĘ	ZASILANIE SILNIKA	ZASILANIE GŁÓWNE	MAKSYMALNA SIŁA	MAKS. PRĘDKOŚĆ OTWARCIA
SLIDER	Beninca BULL624.TURBO	praca intensywna	24V DC	230V AC	330 N	25 m/min



## STWÓRZ KOMPLEKSOWY SYSTEM OGRODZEŃ PRZEMYSŁOWYCH



Ogrodzenia WIŚNIEWSKI to rozwiązanie systemowe, gwarantujące kompleksowe zabezpieczenie terenu. W ofercie skierowanej do budownictwa indywidualnego oraz do przemysłu znajdują się zarówno nowoczesne ogrodzenia stalowe, profilowe jak również panelowe. Charakteryzuje je solidność, jakość oraz wytrzymałość wzbogacona o elegancję i styl. Kompleksowa oferta WIŚNIEWSKI to duże ułatwienie przy zamknięciu danego obiektu i wyraz dbałości o jego bezpieczeństwo i wygląd.

SKORZYSTAJ Z PEŁNEJ OFERTY I STWÓRZ SWOJE WŁASNE OGRODZENIE.



# WIŚNIEWSKI

BRAMY | OKNA | DRZWI | OGRODZENIA

WIŚNIEWSKI Sp. z o.o. S.K.A.  
PL 33-311 Wielogłowy 153  
Tel. +48 18 44 77 111  
Fax +48 18 44 77 110

[www.wisniowski.pl](http://www.wisniowski.pl)

N = 49° 40' 10" | E = 20° 41' 12"

Pozwól się zainspirować!  
Sprawdź inne rozwiązania marki WIŚNIEWSKI!



Produkty zaprezentowane w materiale zdjęciowym niejednokrotnie posiadają wyposażenie specjalne i nie zawsze są zgodne z wykonaniem standardowym • Karta techniczna nie stanowi oferty w rozumieniu Kodeksu Cywilnego • Producent zastrzega sobie prawo do dokonywania zmian • UWAGA: Kolory i wybarwienia szkła zaprezentowane w karcie technicznej należy traktować wyłącznie poglądowo • Wszelkie prawa zastrzeżone • Powielanie i wykorzystywanie, również częściowe, tylko za zgodą WIŚNIEWSKI Sp. z o.o. S.K.A. • SLIDER/04.22/PL