



WIŚNIEWSKI

Portoni da garage
SEZIONALI



Da tre decenni lavoriamo seguendo lo spirito del pensiero di Andrzej Wiśniowski – fondatore del marchio WIŚNIEWSKI - che si è posto l'obiettivo di creare prodotti innovativi che rispondano a tutte le esigenze dei clienti.

Vogliamo che la Tua casa sia sicura e comoda. Grazie a oltre 35 anni di esperienza nella produzione di portoni, finestre, porte e recinzioni siamo in grado di offrirti prodotti della migliore qualità. Sappiamo di cosa ha bisogno una casa moderna e quali sfide aspettano i suoi abitanti. Ogni giorno produciamo migliaia di portoni, finestre, porte e recinzioni su una superficie di 270 000 m². Siamo in grado di soddisfare le esigenze individuali di ciascun cliente. Ognuno di noi ha delle necessità e delle aspettative diverse, per questo nel progettare i nostri prodotti ascoltiamo soprattutto Te. Scopri il marchio WIŚNIEWSKI – entra in un mondo di comfort e sicurezza.

PORTONI PER GARAGE **SEZIONALI**

INFORMAZIONI GENERALI	4 - 15
UNIPRO	14 - 17
UNITHERM	18 - 23
PRIME	24 - 35
SOLUZIONI DI RISTRUTTURAZIONE	36 - 43
OPZIONI DI REALIZZAZIONE	44 - 71
ISPIRAZIONI	72 - 84
INFORMAZIONI TECNICHE	85 - 102
CERCHI ALTRE SOLUZIONI?	103 - 111



www.wisniowski.it





Benvenuti nel mondo **dei portoni** da garage **WIŚNIEWSKI**

Puoi scegliere tra diverse soluzioni di portoni sezionali da garage, basculanti, avvolgibili ed a battente. Tale diversità è il risultato della conoscenza delle esigenze dei nostri Clienti. Fatti sorprendere dalla moltitudine di possibilità. Di fronte a Te i **prestigiosi, sicuri e funzionali** portoni sezionali da garage WIŚNIEWSKI.



SCEGLI IL PORTONE SEZIONALE



UniPro

- Sistema di molle a torsione progettato per **25 mila cicli**⁽¹⁾⁽²⁾
- **Costruzione** zincata
- Pannello **40 mm**
- Coefficiente di trasmittanza termica⁽³⁾ del pannello **Up=0,48 W/m²K**
- **Rulli** a cuscinetto



UniTherm

- Sistema di molle a torsione progettato per **25 mila cicli**⁽²⁾
- **Costruzione** zincata (verniciata opzionalmente)
- Pannello **INNOVO 60 mm**
- Coefficiente di trasmittanza termica⁽³⁾ del pannello **Up=0,33 W/m²K**
- **Rulli** doppi a cuscinetto
- **Protezioni flessibili** tra i pannelli
- **Doppia guarnizione** inferiore

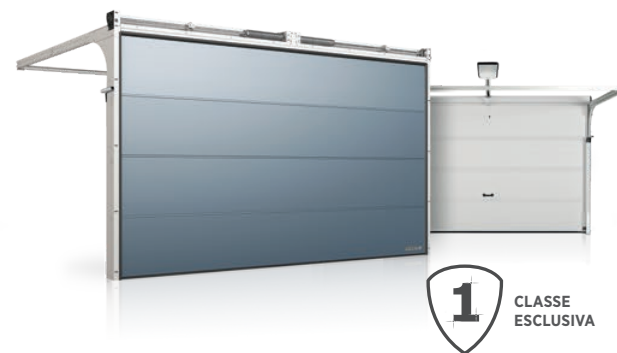

PRIME

- Sistema di molle a torsione progettato per **25 mila cicli**⁽²⁾
- **Costruzione** zincata e verniciata
- Pannello **INNOVO 60 mm**
- Coefficiente di trasmittanza termica⁽³⁾ del pannello **Up=0,33 W/m²K**⁽¹⁾
- **Rulli** doppi a cuscinetto
- **Protezioni flessibili** tra i pannelli
- **Doppia guarnizione** inferiore
- **Sistema di protezioni** degli elementi meccanici
- **Moderne automazioni** di alto standard di attrezzatura.

⁽¹⁾ - Sistema di molle a trazione progettato per 20 mila cicli.

⁽²⁾ - Un ciclo è l'apertura e la chiusura del portone. Con quattro cicli al giorno, il portone garantisce anche oltre dieci anni di funzionamento efficiente.

⁽³⁾ - Coefficienti U per le porte a seconda delle dimensioni nella tabella a pagina 85.

Coefficienti indicati per portoni senza vetrazioni, porte pedonali, griglie di ventilazione, pannelli di alluminio e guarnizioni termiche supplementari.



Doghe basse



Doghe V



Doghe alte



Senza doghe



Cassettoni

UniPro

Woodgrain	RAL 7016, RAL 8014, RAL 9006, RAL 9016, altro RAL*, quercia d'oro, noce	—	RAL 7016, RAL 8014, RAL 9006, RAL 9016, altro RAL*, quercia d'oro, noce	RAL 7016, RAL 8014, RAL 9006, RAL 9016, altro RAL*, quercia d'oro, noce	RAL 9016, altro RAL* quercia d'oro
Smoothgrain	—	—	quercia d'oro, noce, 44 impiallacciate	quercia d'oro, noce, 44 impiallacciate	—
Sandgrain	—	—	antracite	antracite	—
Silkline	RAL 7016, altro RAL*	RAL 7016, RAL 9006, altro RAL*	RAL 7016, RAL 9005, RAL 9016, altro RAL*	RAL 7016, RAL 9005, RAL 9016, altro RAL*	—
Home Inclusive 2.0	18 colori	—	18 colori	18 colori	—

UniTherm

Smoothgrain	—	—	quercia d'oro, noce, 44 impiallacciate	quercia d'oro, noce, 44 impiallacciate	—
Sandgrain	—	—	antracite	antracite	—
Silkline	—	—	RAL 7016, RAL 9016, altro RAL*	RAL 7016, RAL 9016, altro RAL*	—
Home Inclusive 2.0	—	—	18 colori	18 colori	—

PRIME

Smoothgrain	—	—	quercia d'oro, noce, 44 impiallacciate	quercia d'oro, noce, 44 impiallacciate	—
Sandgrain	—	—	antracite	antracite	—
Silkline	—	—	RAL 7016, RAL 9016, altro RAL*	RAL 7016, RAL 9016, altro RAL*	—
Home Inclusive 2.0	—	—	18 colori	18 colori	—

* Esiste la possibilità di verniciatura del manto del portone ad un colore della tavolozza RAL - solamente i portoni nella struttura woodgrain e silkline (escluso i colori ad effetto perla, riflessivo, metallico, ed i colori speciali).

Forma e **funzione**

I portoni sezionali WIŚNIEWSKI sono realizzati in base a due tipi di pannelli:

- pannello 40 mm per i portoni UniPro,
- pannelli INNOVO 60 mm per i portoni PRIME e UniTherm.

Tutti i pannelli vengono prodotti nella fabbrica della WIŚNIEWSKI su moderne linee tecnologiche che forniscono una garanzia di cura per la qualità e la ripetibilità ad ogni fase del processo di produzione.

Gli elevati parametri tecnici e l'affidabile protezione anticorrosione sono ottenuti grazie all'applicazione di acciaio zincato di alta qualità, rivestito con strati di vernice o impiallacciatura. Il nucleo in rigida schiuma poliuretanica garantisce la massima resistenza dei pannelli, ed influisce sul loro termoisolamento. Soluzioni speciali come per es. il sistema di piegatura a 5 strati della lamiera, che garantisce un fissaggio stabile degli elementi, il che amplia ulteriormente la resistenza della struttura.



PANNELLO
40 mm

PANNELLO
INNOVO
60 mm



Portone **UniPro**

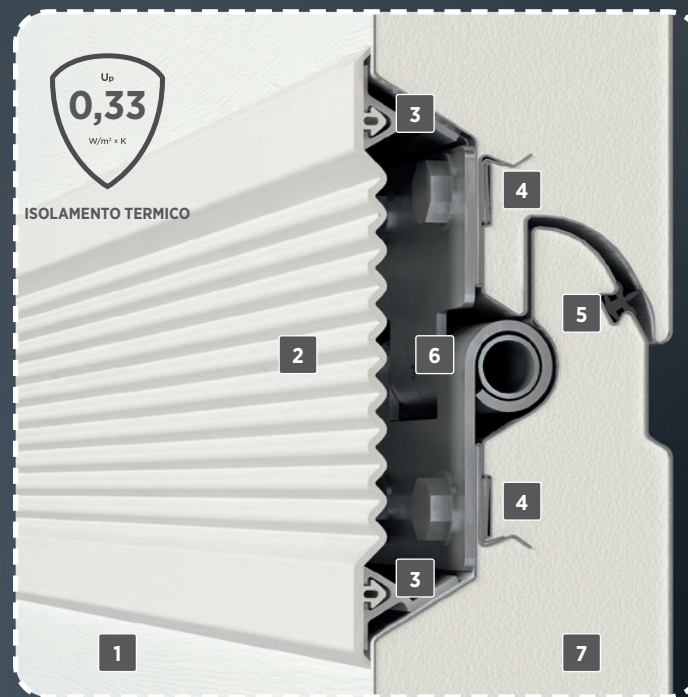

Portone: **PRIME, UniTherm**

1. **Struttura** chiusa del pannello.
2. **Protezione** flessibile tra i pannelli.
3. **Profilo in alluminio** per il fissaggio protezioni flessibili.
4. **Cinque** strati di lamiera nel punto di fissaggio delle cerniere.
5. **Guarnizione** tra i pannelli.
6. **Cerniera** nascosta.
7. **Schiuma** poliuretanic.



GREEN LIGHT

diamo luce verde a un futuro migliore



Energia da fonte propria

Produciamo la nostra energia! L'installazione di 8000 m² di pannelli fotovoltaici con una capacità di oltre 1 MW ci permette di generare energia solare 1/6 del fabbisogno giornaliero di elettricità dello stabilimento. Abbiamo montato l'impianto su una costruzione personalizzata.



Automazione della produzione

Le moderne linee di processo riducono al minimo le fasi di produzione inattive. I sistemi esecutivi non coinvolti nella produzione del lotto attuale vengono automaticamente scollegati dall'alimentazione.



Buone pratiche

Abbiamo allungato la durata delle vasche di zincatura, riducendo le emissioni di inquinanti. Nella linea di verniciatura a polvere recuperiamo il 100% della polvere utilizzata. Riutilizzando l'acqua nei processi di verniciatura e zincatura, risparmiamo 10.000 m³ all'anno.

Prodotti creati in modo responsabile

Etichette energetiche

Non abbiamo nulla da nascondere! Per definire chiaramente le prestazioni energetiche dei nostri portoni da garage, utilizziamo il sistema di etichettatura della prestigiosa organizzazione European Door and Shutter Federation.



Elenco dei Dispositivi e Materiali Verdi

I nostri prodotti sono raccomandati dall'Istituto per la Protezione dell'Ambiente. I portoni sezionali UniPro, UniTherm e PRIME sono state inserite nell'elenco dei „Dispositivi e Materiali Verdi” (lista-zum.ios.edu.pl).

Environmental Product Declaration

Abbiamo analizzato l'impronta di carbonio dei nostri portoni! La dichiarazione EPD consente di prendere decisioni consapevoli da parte dei consumatori, aumentando i punti per la certificazione di bioedilizia in programmi ben noti: BREEAM, LEED e altri.

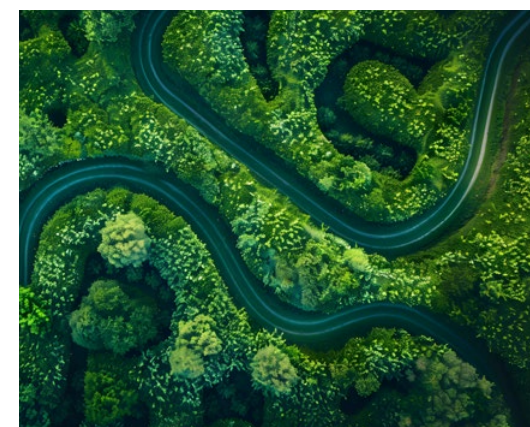

Non dovete crederci sulla parola

Il nostro impegno per il pianeta è convalidato da prestigiose partnership e certificazioni.



Scopri la nostra iniziativa per il clima
- scopri Green Light



Per motivi del vostro comfort e sicurezza



La conferma del rispetto dei più elevati standard di sicurezza per i portoni da garage è la Dichiarazione di Prestazione - marchio CE. Abbiamo raggiunto elevati standard di sicurezza grazie all'utilizzo di una serie di soluzioni tecniche, come pannelli appositamente profilati, freni di sicurezza, un sistema integrato di protezione contro la rottura delle molle o cuscinetti di scorrimento a rullo.



Pacchetto di sicurezza antifurto RC2



A livello RC2 confermato dal certificato del rinomato istituto IFT, garantisce la tranquillità quotidiana su tutto ciò che è importante per te.

I portoni garage con automazione METRO Smart io o MOTO io dotati del pacchetto anti-effrazione RC2 sono certificati da un rinomato istituto indipendente IFT Rosenheim (Germania) e confermano il rispetto dei requisiti della norma DIN/TS 18194:2020.



Rivoluzione termica

L'isolamento termico distingue i portoni sezionali, qualificandole come prodotti consigliati per edifici efficienti dal punto di vista energetico e persino passivi. È una risposta all'esigenza di massimizzare il risparmio energetico. Grazie all'utilizzo di pannelli termoisolanti e sistemi di sigillatura, abbiamo eliminato le dispersioni di calore nei punti più sensibili del manto, dotando i portoni sezionali di parametri che permettono di mantenere la temperatura ottimale all'interno del garage.



Soluzioni innovative a casa Tua

L'illuminazione indipendente sotto forma di nastri LED posizionate sotto le guide del portone garantisce un comfort ancora maggiore nell'utilizzo del garage. L'illuminazione a LED è montata "a click", senza alcuna interferenza negli impianti e nelle pareti. Può essere un complemento ai portoni nuovi e già installati.

UniPro.

Universale in qualsiasi condizione.

UniPro combina una realizzazione precisa, la cura per particolari, con una vasta offerta di modelli, strutture, colori o applicazioni decorative. Grazie a questo, i portoni UniPro possono essere applicati sia in edifici moderni, che tradizionali. Grazie a molte soluzioni strutturali, il portone troverà applicazione sia in edifici nuovi, che quelli ammodernati, dove prima funzionavano altri tipi di portoni. Allo stesso tempo, essi mantengono tutte le funzioni ed i parametri richiesti per la chiusura del garage, per questo appartengono alle soluzioni più versatili nell'ambito dei portoni da garage.



**CLASSE
STANDARD**





WISNIEWSKI

UniPro.

Funzionalità e sicurezza.

Uno degli aspetti più importanti di utilizzo del portone da garage è la sicurezza, per questo oltre alla struttura sicura, è importante l'applicazione delle protezioni indispensabili per garantire la piena sicurezza degli utenti.



SICUREZZA



1

I pannelli profilati in modo speciale



2

Protezione in caso di rottura della fune
- di serie nei portoni con superficie del
manto $\geq 9 \text{ m}^2$

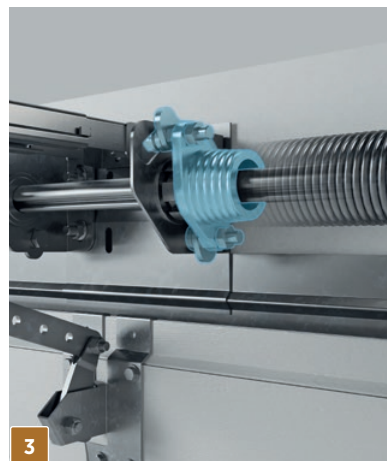

3

**Integrata protezione contro la rottura
delle molle**

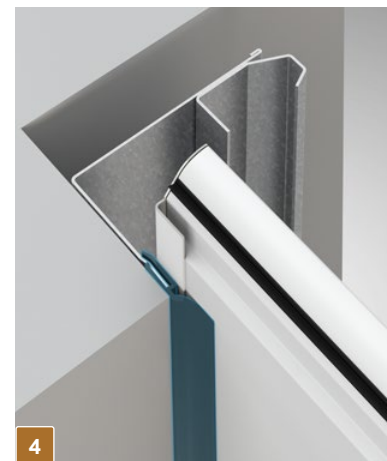

4

**Guarnizione circolare a doppio
labbro**



5

**Protezione contro il sovraccarico nel
portone automatico**



6

Fotocelle - opzione aggiuntiva



7

Rulli di scorrimento silenziosi
(per portoni con le molle a torsione)

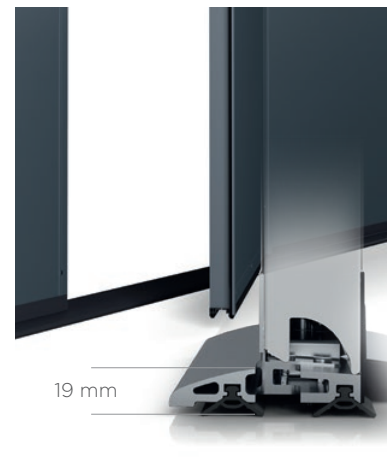

19 mm

Soglia bassa nella porta pedonale
(di altezza 19 mm)

UniTherm.

Nuovi standard.

Il portone UniTherm raggiunge elevate classi di resistenza contro il vento, la infiltrazioni d'acqua e la permeabilità all'aria. I valori di questi parametri influiscono non solo sull'ampliamento della durata d'utilizzo del portone, ma anche sul mantenimento dei valori estetici per molti anni. Questa è un'innovativa soluzione strutturale che garantisce la solidità e la sicurezza, aumentando contemporaneamente le funzionalità nelle condizioni di carichi legati all'utilizzo quotidiano.



**CLASSE
PREMIUM**





WIŚNIEWSKI

UniTherm.

Funzionalità e sicurezza.

I singoli sistemi, che costituiscono un portone sicuro, dipendono uno dall'altro e collaborano contemporaneamente con alcune parti della struttura. Come i ripari interni nel punto di collegamento dei pannelli ed il freno di sicurezza. Insieme ad un'automazione idealmente integrata, UniTherm diventa il precursore tecnologico, che mostra che la qualità e la sicurezza sono inseparabilmente legate.



Nuove possibilità di personalizzazione! Opzione di verniciatura della costruzione UniTherm nel colore RAL 9002.



SICUREZZA

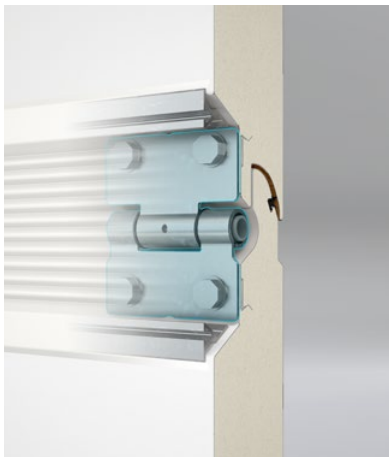

Cerniere silenziose



Freno di sicurezza che non permette la caduta del manto in caso di danneggiamento della fune



Protezione contro il sovraccarico nel portone automatico

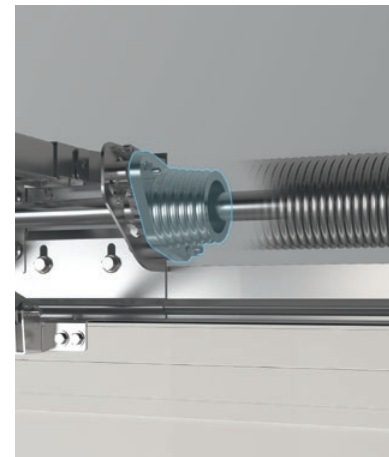

Integrata protezione contro la rottura delle molle



Protezioni flessibili tra i pannelli



Rulli doppi, cuscinettati



Forma sicura del pannello



Fotocellule - opzione aggiuntiva



UniTherm. Termoisolamento efficace.

Il portone UniTherm è stato creato come risposta alle esigenze dell'edilizia a risparmio energetico. Sfrutta pienamente le caratteristiche termiche del pannello INNOVO dallo spessore di 60 mm, e dei sistemi di tenuta in esso installati. Questo portone garantisce un maggiore risparmio energetico, grazie all'eliminazione delle perdite di calore nei punti più nevralgici del manto del portone.

PANNELLO INNOVO

La struttura unica del pannello INNOVO dallo spessore di **60 mm** permette di ottenere dei parametri eccellenti di trasmittanza termica. Allo stesso tempo costituisce una perfetta base strutturale del manto. Soluzioni speciali come per il sistema di piegatura a 5 strati della lamiera, che garantisce un fissaggio stabile degli elementi, il che amplia ulteriormente la resistenza della struttura.



Per il pannello INNOVO Coefficiente di trasmittanza termica $U_p = 0,33 \text{ W/m}^2 \times \text{K}$.



Doppia guarnizione inferiore

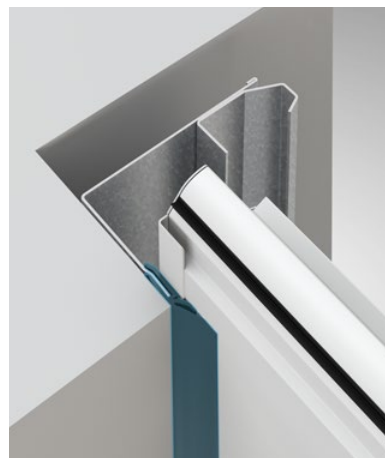

Guarnizione circonferenziale a doppio labbro



Guarnizioni tra i pannelli



ISOLAMENTO TERMICO

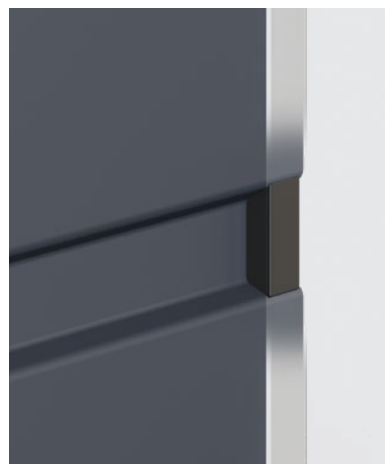

Elementi di riempimento per le doghe



Guarnizione supplementare nel profilo superiore in alluminio

PRIME.

Nuova generazione di portoni da garage.

Immagina un portone da garage di generazione nuova. Un portone, che non costituisce la trasformazione delle soluzioni già esistenti, ma costituisce un risultato creativo della ricerca dell'equilibrio tra la tecnica moderna, la qualità, la sicurezza e il design.

Tale è il portone PRIME. Innovativo, perfezionato in ogni dettaglio, rispecchia le Tue esigenze prima che Tu le definisca. È un portone con dotazione completa e interamente automatico, grazie al quale prendendo in mano il radiocomando ogni giorno hai la certezza, di avere scelto il meglio. PRIME non ha paragoni e la sua linea classica annuncia quello che è nascosto nell'interno di un portone progettato con intelligenza.

Sii il primo, sii PRIME. Scopri i vantaggi eccezionali dell'esclusivo portone PRIME!

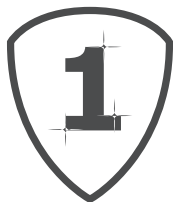

**CLASSE
ESCLUSIVA**





Nuova generazione dei portoni sezionali.
Guarda il film e scopri portoni PRIME.



PRIME.

Perfezione in ogni dettaglio.

PRIME è il design orientato all'eleganza ed alla semplicità, infrangendo la convenzione di una destinazione meramente funzionale del portone da garage. Progettandolo abbiamo posto l'accento sul particolare, perché della perfezione decidono i dettagli.

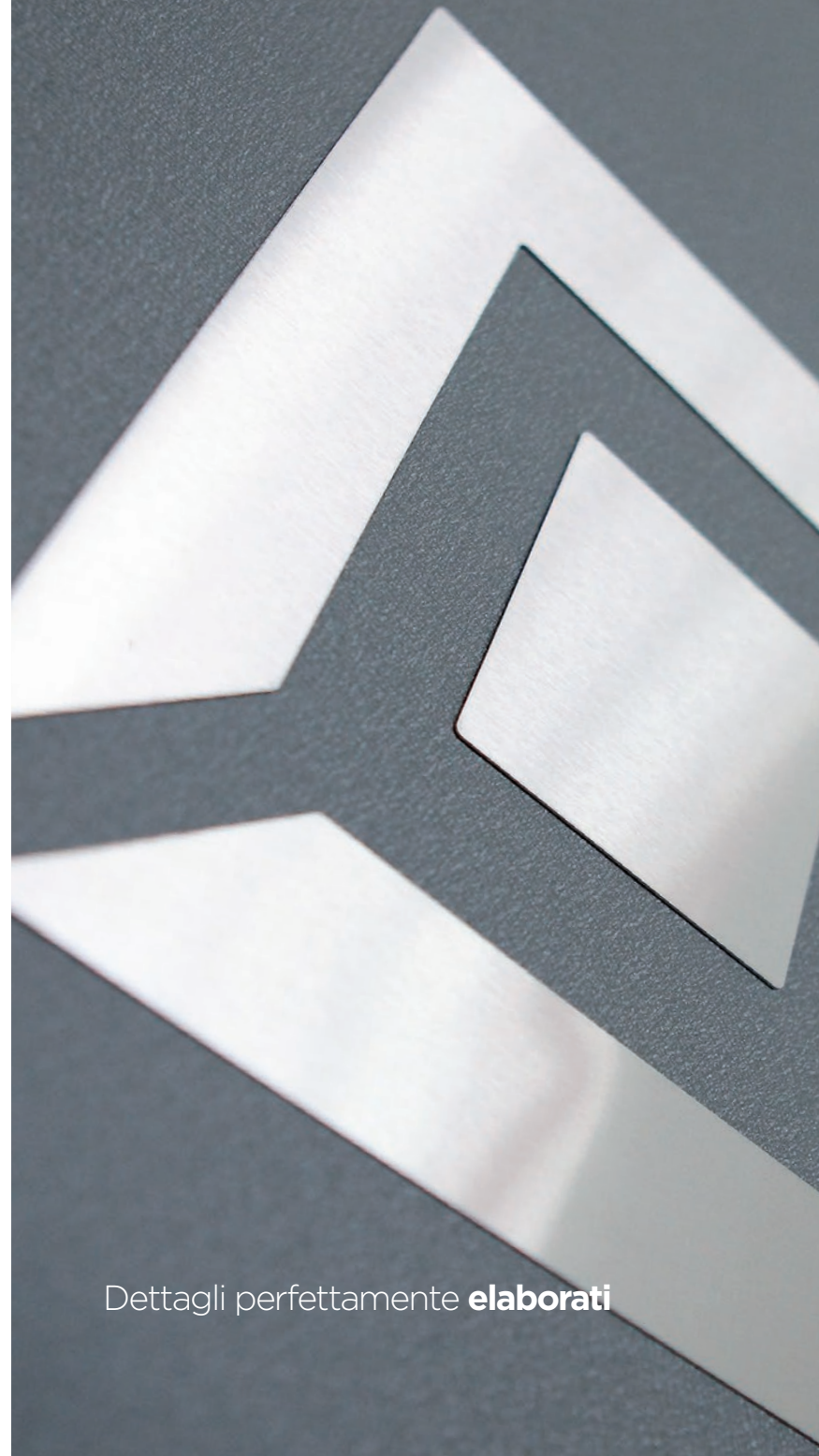

Dettagli perfettamente **elaborati**



Perfezione **di realizzazione**



Elementi **verniciati della costruzione**



PRIME.

Nuova definizione della sicurezza.

I singoli sistemi, che costituiscono un portone sicuro, dipendono uno dall'altro e collaborano contemporaneamente con gli elementi della costruzione. Come protezioni fisse delle guide, protezioni mobili dei rulli, protezione integrata dell'albero e delle molle, protezioni laterali dell'albero e delle molle, nonché le protezioni interne flessibili nel posto di accoppiamento dei pannelli.



1

Protezioni flessibili tra i pannelli



2

Protezioni verticali delle guide

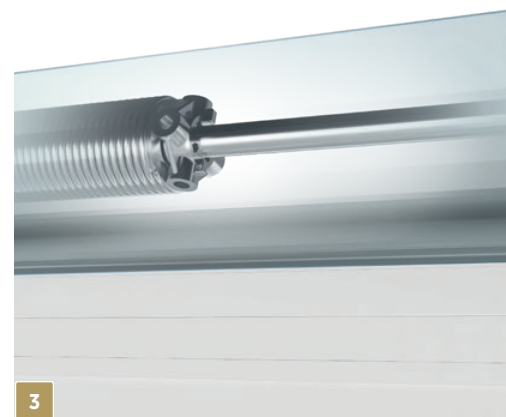

3

Protezione integrata dell'albero e delle molle



4

Protezioni mobili dei rulli e delle guide



5

METRO Smart io - motore compatibile con la centrale TaHoma switch di Somfy.
Il binario dell'automazione è verniciato.



5

SPARK - motore controllato tramite l'app WIŚNIOWSKI Connected.
Il binario dell'automazione non è verniciato.

PRIME.

Icona di sicurezza.

PRIME infrange gli stereotipi nell'ambito della sicurezza. Non è solo una visione del portone con elevati valori estetici, ma anche l'espressione della cura per la sicurezza. In PRIME trattiamo la sicurezza in modo integrale - utilizziamo la tecnologia per proteggere, ma soprattutto per garantire la sicurezza. Numerosi sistemi moderni per la protezione degli elementi della costruzione e delle parti meccaniche, aiutano a proteggere tutti gli utenti, rendendo la tua casa più sicura. Insieme ad un'automazione idealmente integrata, PRIME diventa il precursore tecnologico, che mostra in ogni particolare, che la qualità e la sicurezza sono indissolubilmente legate.



SICUREZZA



Fotocellule



Freno di sicurezza che non permette la caduta del manto in caso di danneggiamento della fune

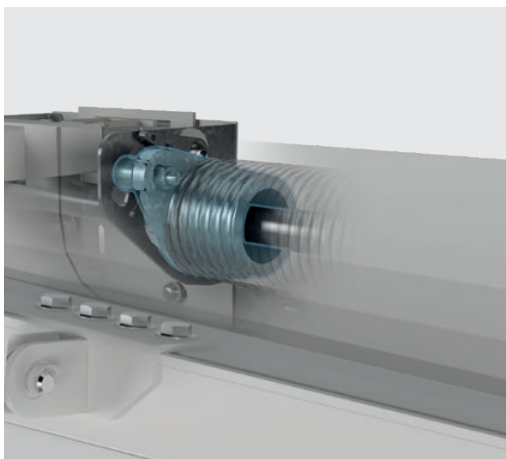

Integrata protezione contro la rottura delle molle



Forma sicura del pannello



Protezione dell'albero integrata alle protezioni laterali.



Rulli doppi a cuscinetto



Protezione contro il sovraccarico



Sensori ottici sopra le protezioni

PRIME. Argomenti indiscutibili dell'isolamento termico.

Il termoisolamento contraddistingue PRIME, qualificandolo tra i prodotti raccomandati per edifici a risparmio energetico, o perfino passivi. Costituisce una risposta all'esigenza di rendere massimi i guadagni energetici e di limitare al massimo le perdite di calore nell'edificio.

Per raggiungere tali proprietà del portone, era necessario ottenere il coefficiente di trasmittanza termica più basso possibile. Il portone PRIME sfrutta in pieno le caratteristiche termoisolanti del pannello INNOVO, e dei sistemi di tenuta in esso utilizzati, eliminando le perdite di calore nei punti più nevralgici del portone.

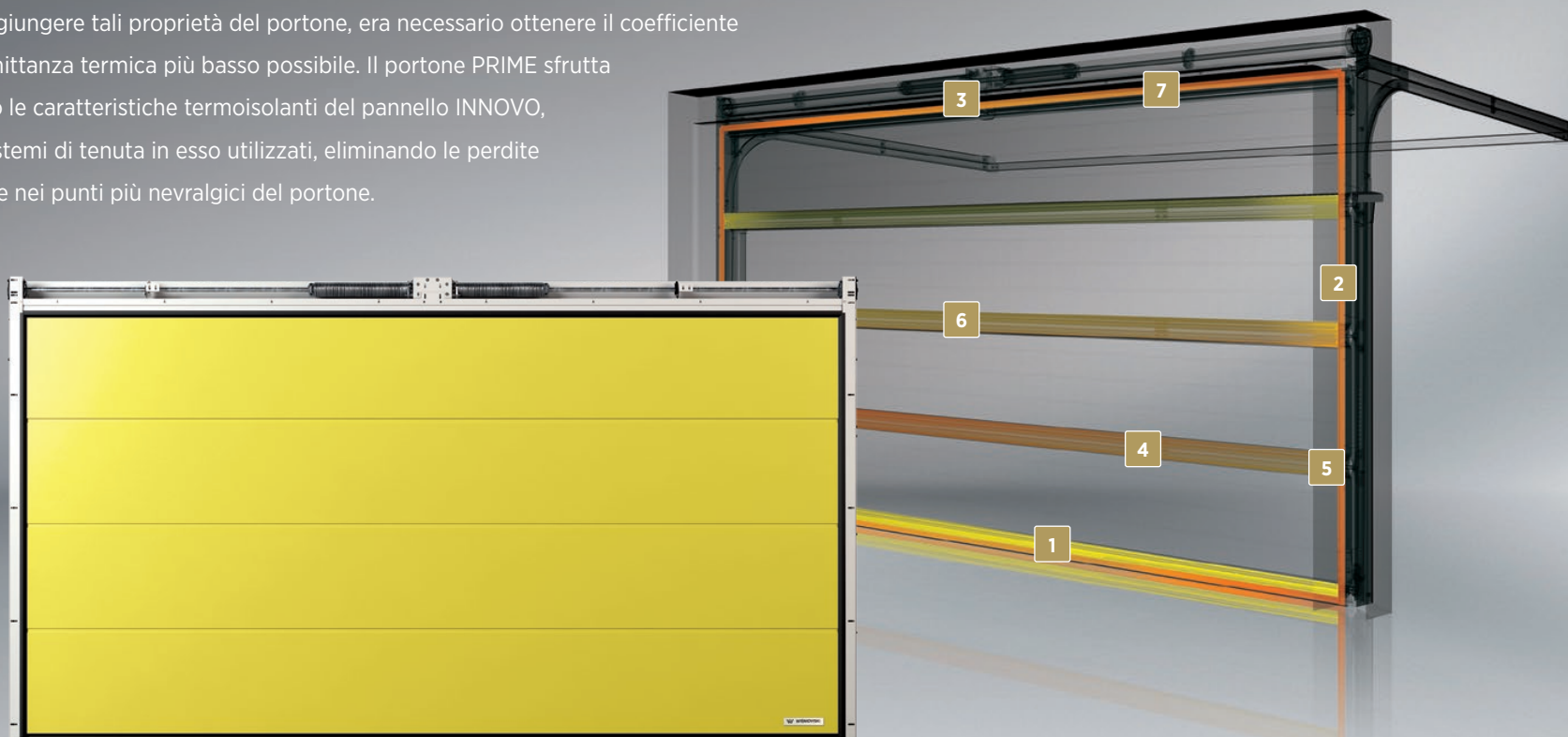



1
Doppia guarnizione inferiore



2
Guarnizione circolare a doppio labbro



3
Doppia guarnizione nella velletta



4
Guarnizioni tra i pannelli



5
Elementi di riempimento per le doghe



6
Protezioni flessibili tra i pannelli



7
Guarnizione supplementare nel profilo superiore in alluminio

PRIME.

BLACK or WHITE?

Due volti della perfezione. Un unico standard - l'eccellenza PRIME. Lo stile inizia con la scelta. PRIME è un manifesto dell'approccio al design e al comfort. Disponibile nei colori più intramontabili: nero profondo e bianco puro.

BLACK PRIME - profonda eleganza, WHITE PRIME - il classico del design.

PRIME Black Edition. È un portone unico sul mercato, con l'interno verniciato di nero. L'elegante nero, unito a opzioni quasi illimitate di scelta dei colori e personalizzazione del fronte del manto, offre la possibilità di creare un progetto su misura per le tue aspettative e i tuoi sogni.



DESIGN





Nuova prospettiva sui portoni da garage.
Scopri PRIME Black Edition



Soluzioni di ristrutturazione

Lo scopo dell'ammodernamento è soprattutto l'adattamento delle caratteristiche funzionali della struttura esistente alle attuali esigenze degli utenti. Spesso, l'ammodernamento ha anche lo scopo di ampliare i valori estetici dell'edificio.

Le nostre soluzioni di ristrutturazione permettono il montaggio di portoni sezionali nel foro del garage indipendentemente dalle condizioni strutturali, anche nel caso, in cui l'edificio non dispone di un architrave o di spazi laterali. Grazie ad essi, il garage amplia i propri valori di utilizzo, e guadagna sull'estetica.





UniPro **RenoSystem**

L'UniPro RenoSystem è la risposta alle esigenze dell'edilizia di ristrutturazioni.

La struttura è realizzata in telai adattati al montaggio nelle aperture senza architrave o spazi laterali, o con muri dalla superficie irregolare. Parte della costruzione è costituita da un sistema del carter in colore del manto del portone, che garantisce un aspetto estetico del portone, senza lavori aggiuntivi di rifinitura.



MONTAGGIO
UNIVERSALE

RenoSystem risolve molte situazioni potenziali che si creano in fase di sostituzione dei portoni da garage. La costruzione viene montata direttamente sulle superfici esistenti tramite un sistema di angolari, che insieme alle coperture assume funzione di sostituzione per quelli mancanti del muro.



Modalità di montaggio con architrave



Montaggio oltre foro - carter oltre foro

Modalità di montaggio con telaio

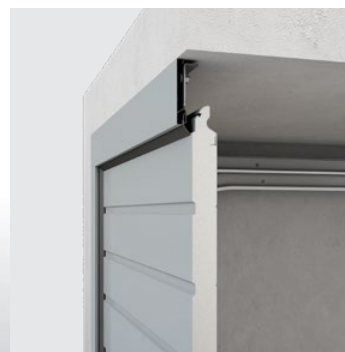

Montaggio nel foro - carter nel foro



Montaggio nel foro - carter d'avanti foro

UniPro **SNP 2.0** UniPro **SSt 2.0**

Il portone sezionale da garage UniPro SNP 2.0 e UniPro SSt 2.0 è dedicato a posti con l'architrave basso dove manca il posto per le molle a torsione e dove gli spazi laterali sono stretti e non permettono la posa delle soluzioni standard. Tale portone si applica anche nel processo di ristrutturazione, soprattutto là dove l'apertura del garage non è rifinita in modo preciso.

UniPro SNP 2.0 e UniPro SSt 2.0 possiede un sistema di guide e telaio appositamente progettato per permettere la regolazione della posizione del portone durante la posa. Grazie alla sua struttura è una soluzione infallibile e facile nella posa, il che porta al risparmio di tempo e soldi dell'investitore.

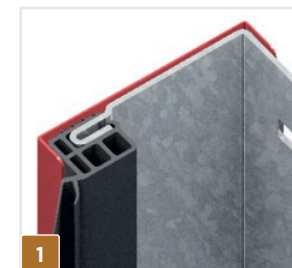

1 Guarnizione laterale + coprifilo del telaio nel colore del portone



2 Le guide avvitate al telaio



3 Versione SSt 2.0



3 Modo di montaggio universale

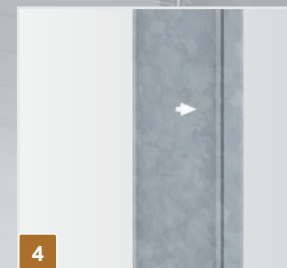

4 Marcatore 950 mm



5 Sistema di molle a trazione



MONTAGGIO
UNIVERSALE

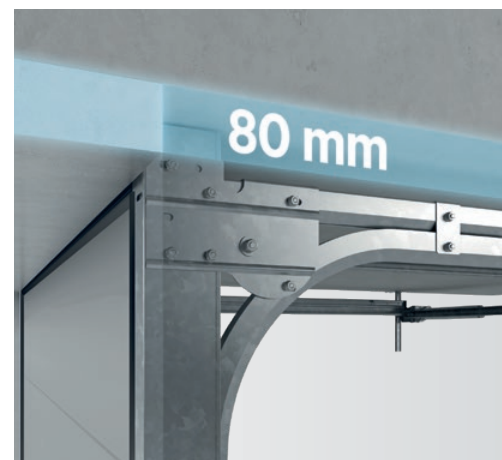

Architrave da un'altezza di 80 mm

UniPro **Nano80**

La struttura del portone **UniPro Nano80** è stata adattata alle condizioni di incasso, dove l'architrave basso non permette il montaggio di un portone automatico. Grazie alle guide appositamente profilate, il portone automatico UniPro Nano80 può essere applicato anche con un architrave alto 80 mm, ampliando il comfort degli utenti del garage. La varietà di modelli, così come l'enorme gamma di colori, permetterà di adattare il portone agli edifici tradizionali e moderni.



ARCHITRAVE

Struttura per il montaggio dei portoni sezionali

È una soluzione moderna e funzionale che permette di applicare i portoni sezionali nonostante le condizioni di montaggio. Essendo la struttura di base sostituisce gli elementi mancanti dell'architettura o degli spazi laterali su cui vengono fissati gli elementi costruttivi del portone.

La costruzione è disponibile in versione acciaio con possibilità di applicare mascherine nel colore del portone e in versione alluminio con possibilità di verniciatura in colori RAL o di decorazione.



MONTAGGIO
UNIVERSALE

Velette di rinnovamento

Permettono di allineare l'edificio dalla parte frontale con il design del manto del portone.

È una soluzione perfetta per proprietari di garage per più veicoli e per persone che vogliono un design coerente con il garage.



Veletta di ristrutturazione opzionale

Coperture di rinnovamento

Nel processo di cambiamento del portone da garage può essere danneggiato il foro da garage.

In tal caso le vellette nel colore del portone vengono utilizzate per coprire i danni effettuati o gli elementi dell'edificio poco estetici.

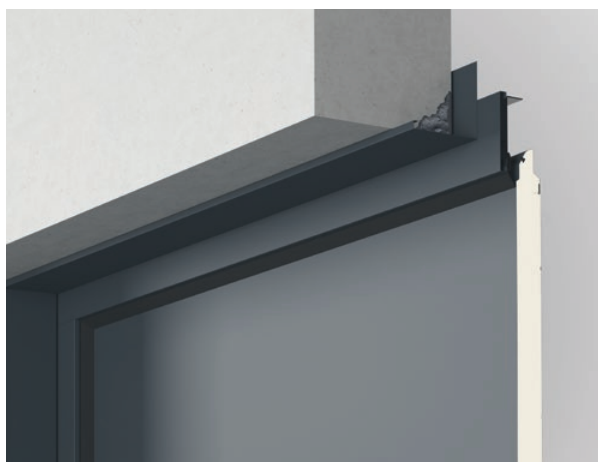

Copertura di rinnovamento - opzione

Guarnizione termica di rifinitura

Permette di rifinire in modo estetico il garage isolato p.es. con uno strato di polistirolo o polistirolo espanso, eliminando lo spazio tra l'isolamento e la superficie del manto del portone, il che migliora l'isolamento termico.

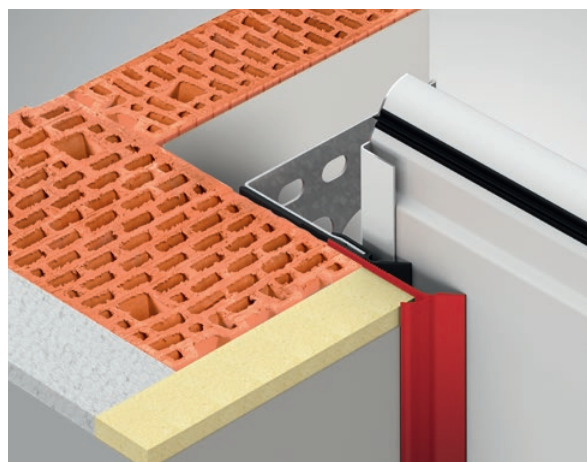

Guarnizione termica di rifinitura - opzione



Strutture, opzioni di realizzazione, colori.



STRUTTURE



Woodgrain



Smoothgrain



Sandgrain

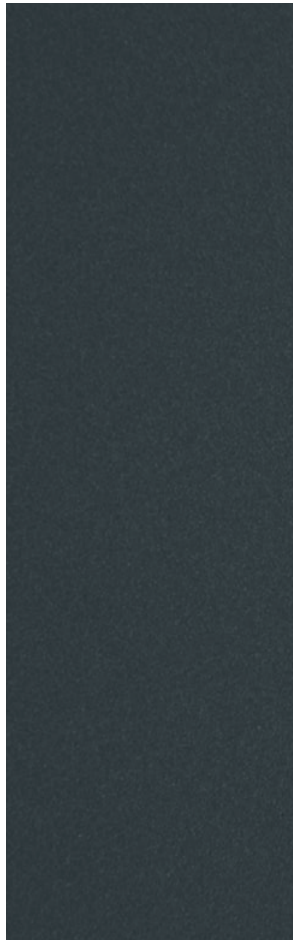

Silkline

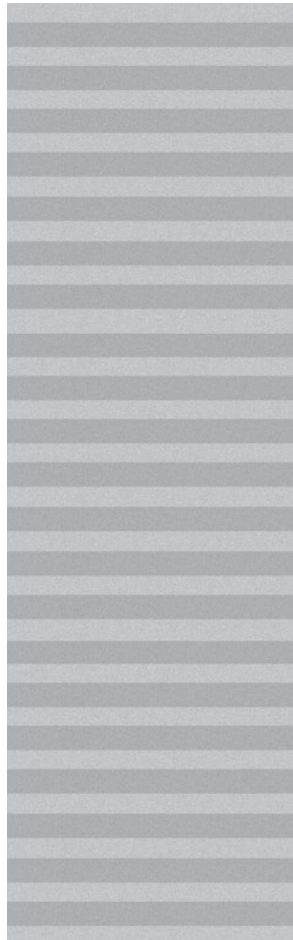

Silkline,
pannello con le doghe V

MODELLI



Portone con pannelli senza le doghe



Portone con pannelli con le doghe alte



Portone con pannelli con le doghe basse



Portone con pannelli a cassettoni



Portone con pannelli con le doghe V

OPZIONI DI REALIZZAZIONE



Portone con finestre - tipo A-1



Portone con finestre - tipo C-1



Portone con finestre - tipo E-1



Portone con finestre - tipo O



Portone con finestre - tipo O-1A, cornice in acciaio inox



Portone con finestre - tipo O-2A, cornice in acciaio inox



Portone con finestre - tipo R-1A, cornice in acciaio inox



Portone con finestre - tipo R-2A, cornice in acciaio inox



Portone con finestre - tipo S-2, telaio in alluminio verniciato



Portone con finestre - tipo W4-1



Portone con finestre - tipo W5-1



Portone con finestre - tipo W6-1



Portone con finestre - tipo W3-1



Portone con pannello VISUAL
- nel portone fino ad una larghezza di So=3000 [mm].



Portone con vetrata HORIZON



Portone con pannello in alluminio finestrato



Portone con passaggio per il gatto.

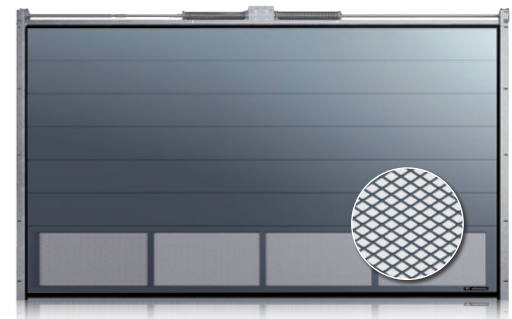

Portone con pannello ventilato - rete espansa

APPLICAZIONI **DECORATIVE**



Tipo Ap-1



Tipo Ap-2



Tipo Ap-3



Tipo Ap-4



Tipo Ap-5



Tipo Ap-6



Tipo Ap-7 nel portone con pannelli senza doghe



Tipo Ap-7 nel portone con pannelli con doghe alte

Applicazioni Ap-1 — Ap-6 disponibili in acciaio inox e RAL 9005.
Applicazioni Ap-7 disponibili in acciaio inox e acciaio inox ramato.



PORTA PEDONALE nel portone UniPro

Questa è un'opzione per portoni con uno spessore di 40 mm, che aumenta la funzionalità del garage e garantisce benefici misurabili nell'uso quotidiano. Finitura estetica della porta aumenta la funzionalità del garage senza ingresso laterale. Grazie a questo, non è necessario aprire l'intero portone per entrare. Ciò si traduce in risparmio energetico e di tempo.



Soglia bassa
con un'altezza di 19 mm, riduce al minimo gli ostacoli nel percorso di comunicazione (opzione).

* - I motori METRO e MOTO sono dotati di sensore wireless, mentre il motore SPARK ha un sensore cablato.

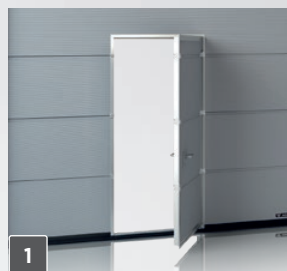
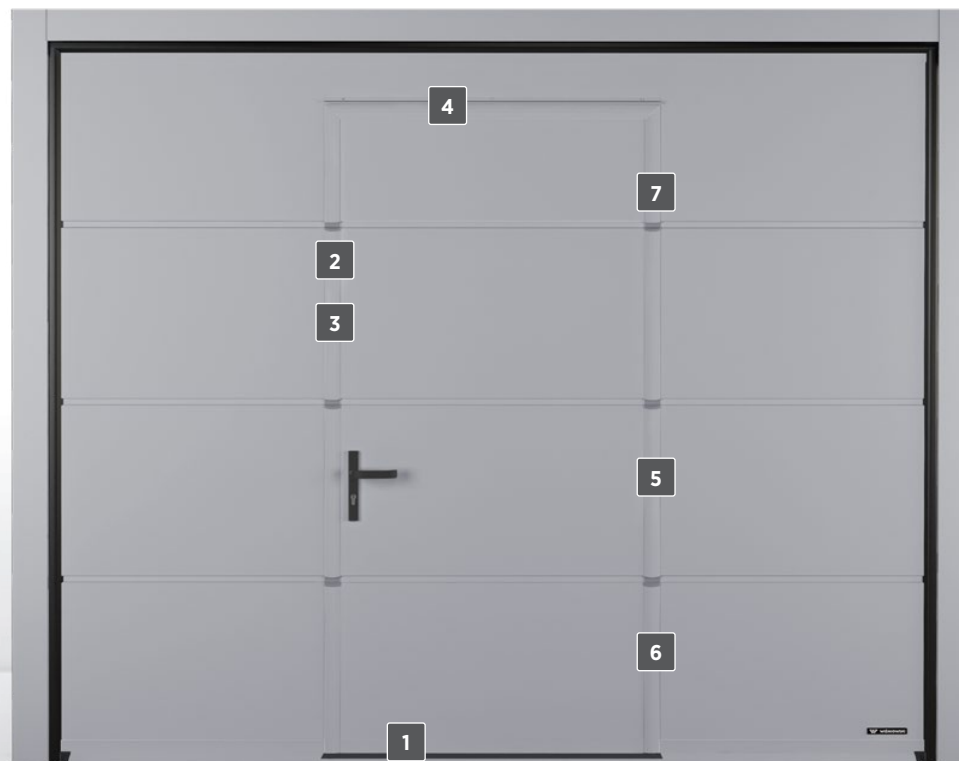

La porta pedonale
ha una soglia standard con un'altezza di 100 mm (inclusa una guarnizione di 40 mm).



Il sensore di apertura*
impedisce l'avvio del portone quando viene aperta la porta pedonale.
L'opzione pedonale nel portone automatico contiene il sensore di apertura della porta.

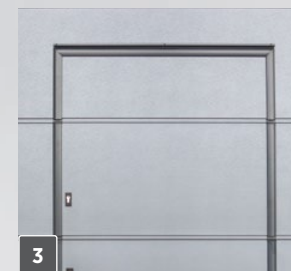

Le ferramenta
in alluminio, in un colore abbinato al colore del manto.



4

Il gocciolatoio (standard).



6

Cerniere nascoste regolabili.



Chiudiporta a binario (di serie).



5

Sistema impedisce la caduta dell'anta.



7

Tappi con una forma sicura, garantiscono la tenuta.



Chiudiporta nascosto (opzionale)

Chiudiporta a binario

di serie viene utilizzato per porte pedonali montate in un portone manuale o automatico. Montato alla ferramenta inferiore della porta pedonale dall'interno del portone. Dotato di limitatore dell'apertura. Non può essere utilizzato il blocco dell'apertura della porta pedonale.

Chiudiporta nascosto

è disponibile nell'intera gamma dimensionale di portoni a cui è possibile installare porte pedonali. Può essere dotata di esso una porta pedonale, invece che di un chiudiporta a binario. Il chiudiporta a battente non può essere montato. Nessuna possibilità installazione del limitatore per porta pedonale. Può essere equipaggiato in un secondo momento con un dispositivo di blocco dell'apertura.

FERRAMENTA IN DECOR

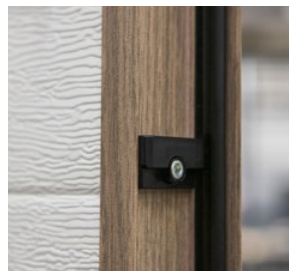
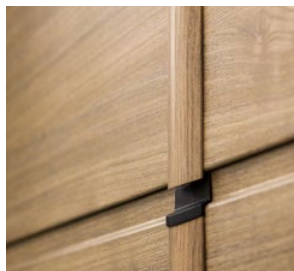
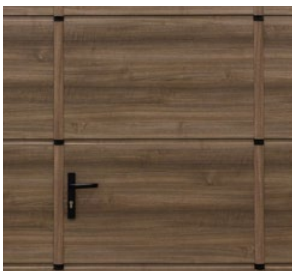

Decor delle ferramenta per i portoni pedonali è un metodo per decorare elementi in alluminio trasferendo pigmenti organici fotosensibili da un film speciale a uno strato di vernice a polvere poliesteri. Di conseguenza, otteniamo un rivestimento durevole e decorativo che imita le venature del legno.



Quercia Dorata



Noce



Winchester



Quercia scura

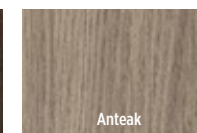

Anteak

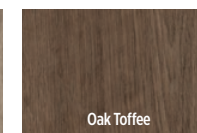

Oak Toffee

Decor delle ferramenta per i portoni pedonali - colori disponibili

Varietà di colori

Il colore è la prima caratteristica, a cui reagiscono i sensi. Ci siamo presi cura della libertà di scelta dei colori per i nostri clienti. La possibilità di realizzazione dei portoni nei colori della tavolozza RAL e nei colori ad effetto legno, in combinazione con l'offerta delle strutture e degli elementi decorativi aggiuntivi, dà centinaia di soluzioni, tra le quali ognuno troverà qualcosa di interessante.



Colori della tavolozza RAL pellicole a effetto legno, acciaio e altre superfici.

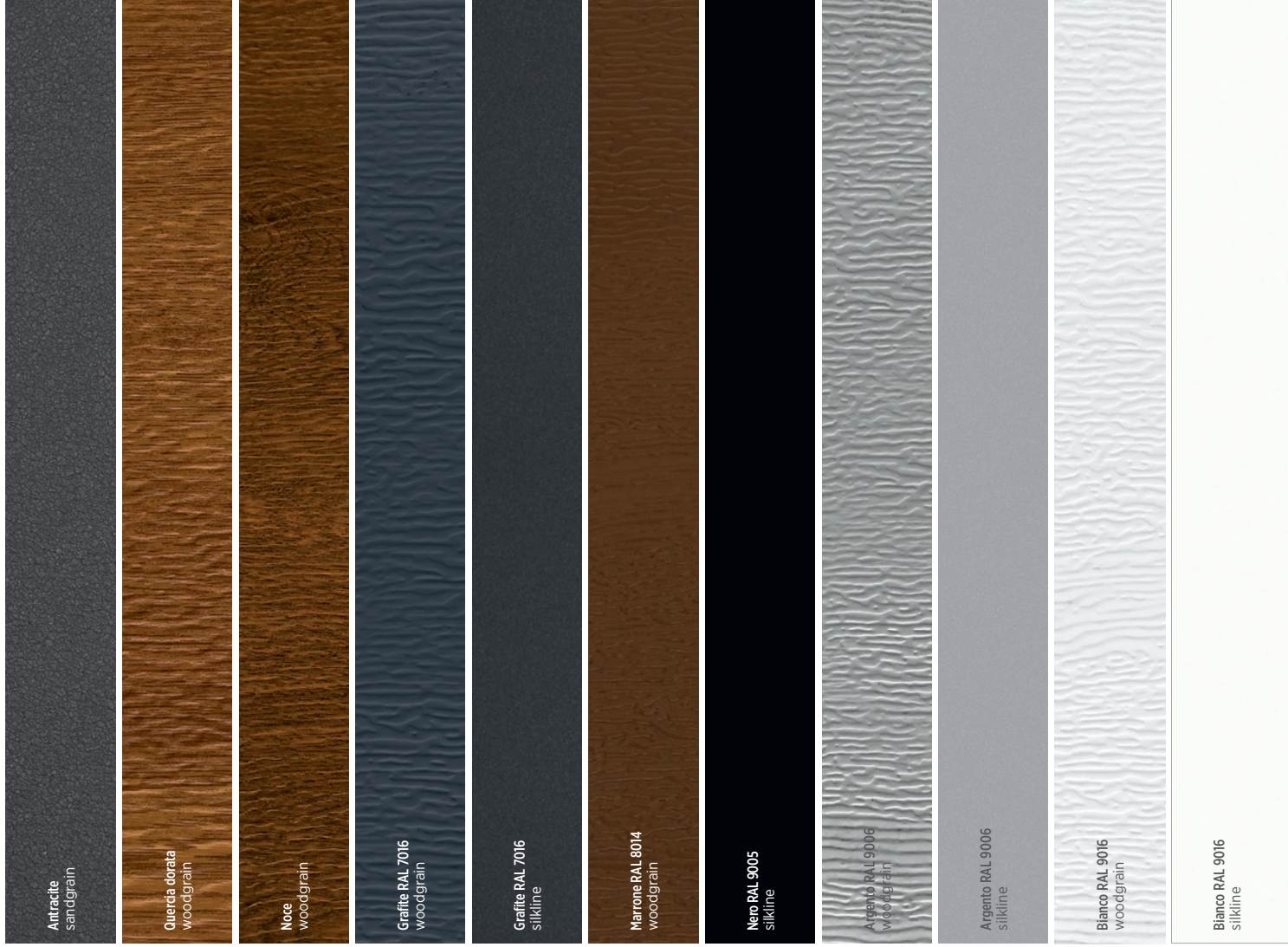

SENZA DOGHE	● ▲ ■	■	■	■	● ▲ ■	■	■	■	■	■	● ▲ ■
DOGHE ALTE	● ▲ ■	■	■	■	● ▲ ■	■	■	■	■	■	● ▲ ■
DOGHE BASSE		■	■	■	■	■		■		■	
DOGHE V					■			■			
CASSETTONI		■								■	

● PRIME ▲ UniTherm ■ UniPro

Tutti i pannelli dei portoni sezionali con la struttura woodgrain e silkline sono disponibili nei colori della tavolozza RAL



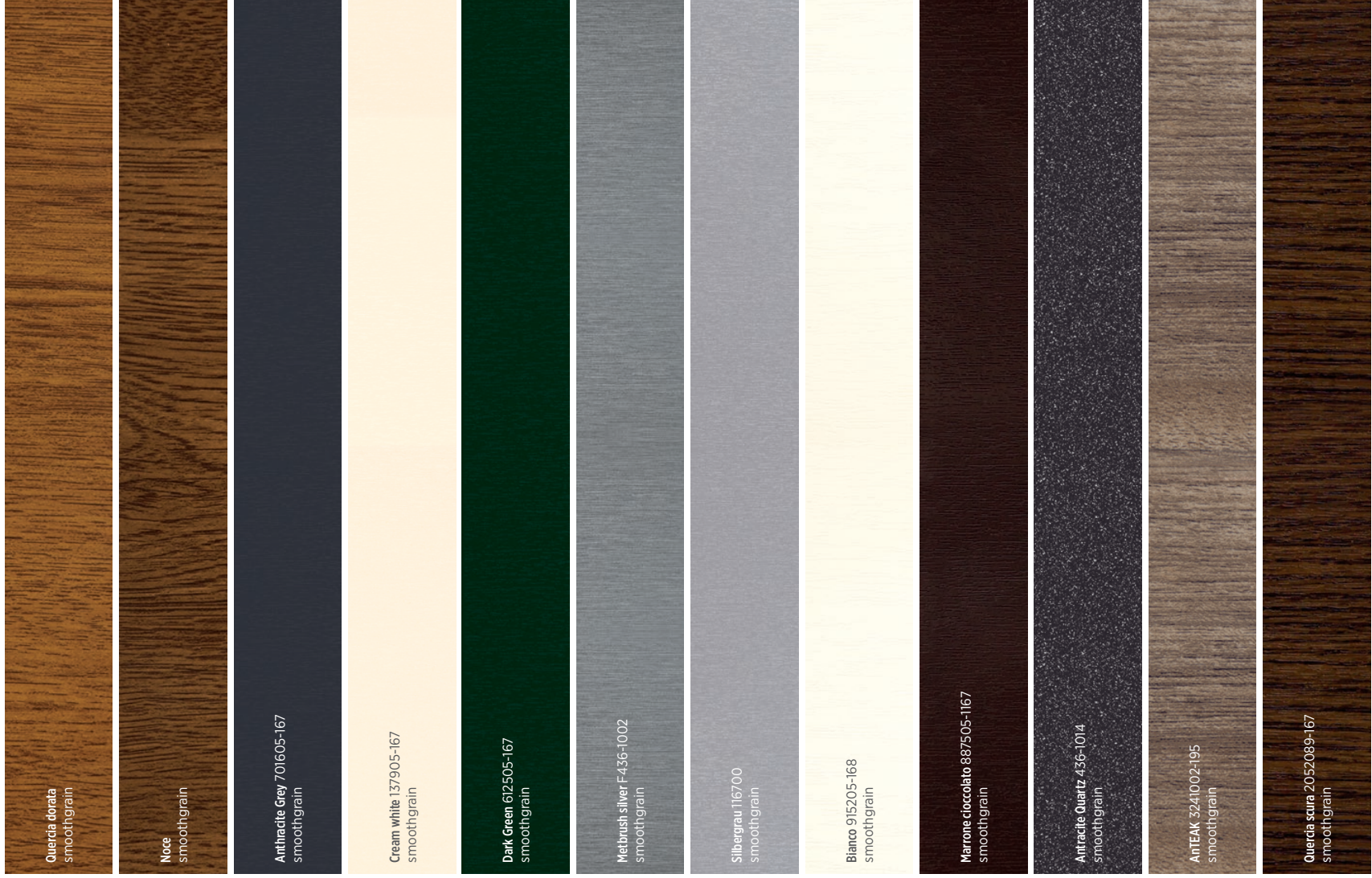

SENZA DOGHE	● ▲ ■	● ▲ ■	● ▲ ■	● ▲ ■	● ▲ ■	● ▲ ■	● ▲ ■	● ▲ ■	● ▲ ■	● ▲ ■	● ▲ ■	● ▲ ■
DOGHE ALTE	● ▲ ■	● ▲ ■	● ▲ ■	● ▲ ■	● ▲ ■	● ▲ ■	● ▲ ■	● ▲ ■	● ▲ ■	● ▲ ■	● ▲ ■	● ▲ ■
DOGHE BASSE												
DOGHE V												
CASSETTONI												

● PRIME ▲ UniTherm ■ UniPro

Quercia di palude 3167004-167
smoothgrain

Ciliegio estivo 3214009-195
smoothgrain

Macore 3162002-167
smoothgrain

Oregon 1192001-167
smoothgrain

Sapelli 2065021-167
smoothgrain

Stena noce 49237 PN
smoothgrain

Stena PL 49254-015
smoothgrain

Stena rosso 49233 PR
smoothgrain

Winchester 49240 XA
smoothgrain

Black Cherry 3202001-167
smoothgrain

Quercia naturale 3118076-1168
smoothgrain

Abete di Douglas 3152009-1167
smoothgrain

Quercia rustica 3149008-167
smoothgrain

Sherfield oaklight F 456-3081
smoothgrain



Tutti i pannelli dei portoni sezionali con la struttura woodgrain e silkline sono disponibili nei colori della tavolozza RAL



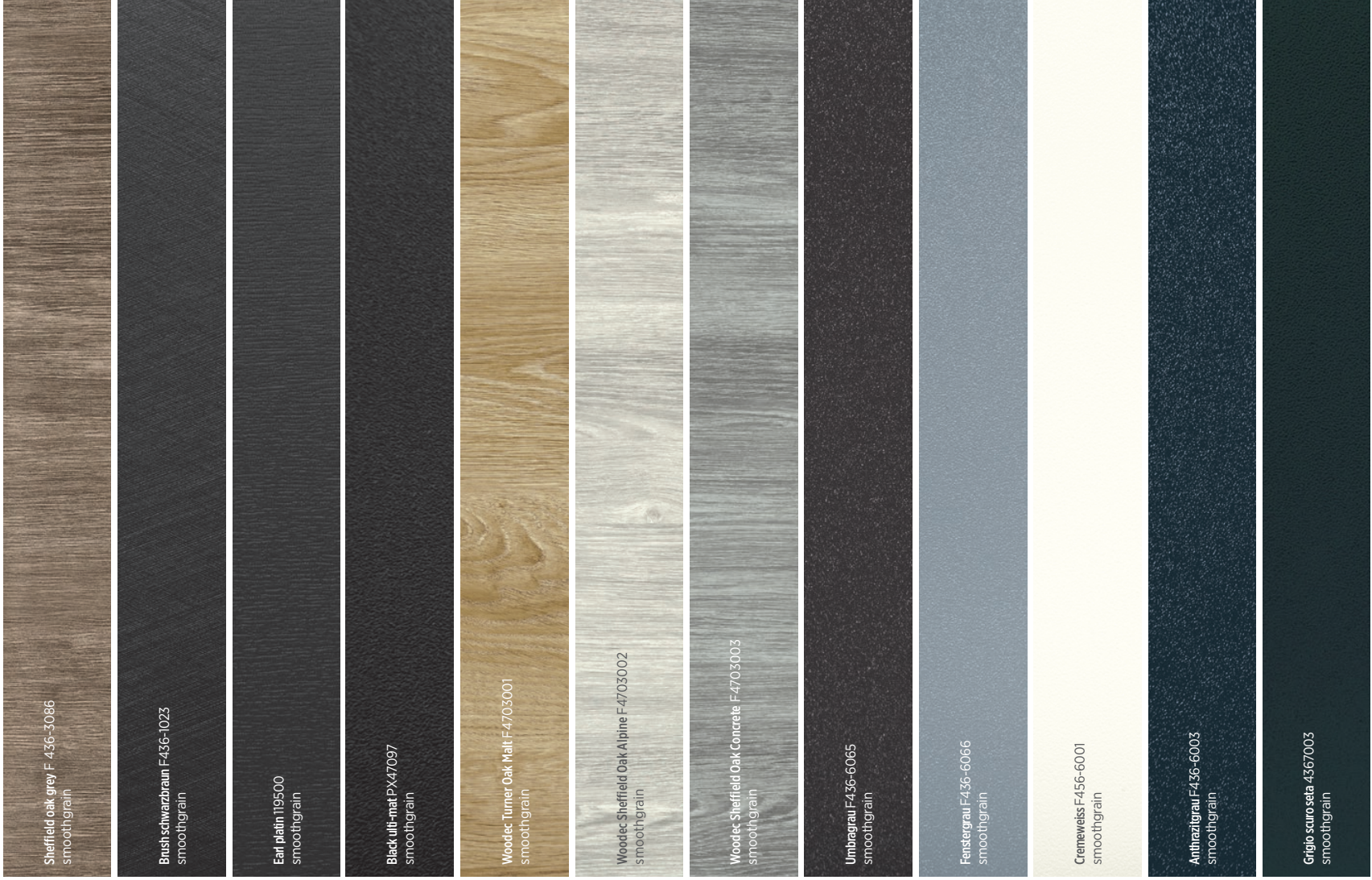

SENZA DOGHE



DOGHE ALTE



DOGHE BASSE

DOGHE V

CASSETTONI

● PRIME ▲ UniTherm ■ UniPro

Quercia dorata 2178001-167
smoothgrain

Noce 2178007-167
smoothgrain

Antracyt Quartz Matt F 4701014
smoothgrain

Woodtec Turner Oak Toffee F4703004
smoothgrain

Irish Oak 3211305-1148
smoothgrain

Avellino corten F476-9084
smoothgrain

Goldbronze F446-1025
smoothgrain

Stone beige F470-1028
smoothgrain

Modern White
silklime

Modern White
woodgrain

Modern Black
silklime

Modern Black
woodgrain

Sable Noir 2100
silklime

Sable Noir 2100
woodgrain



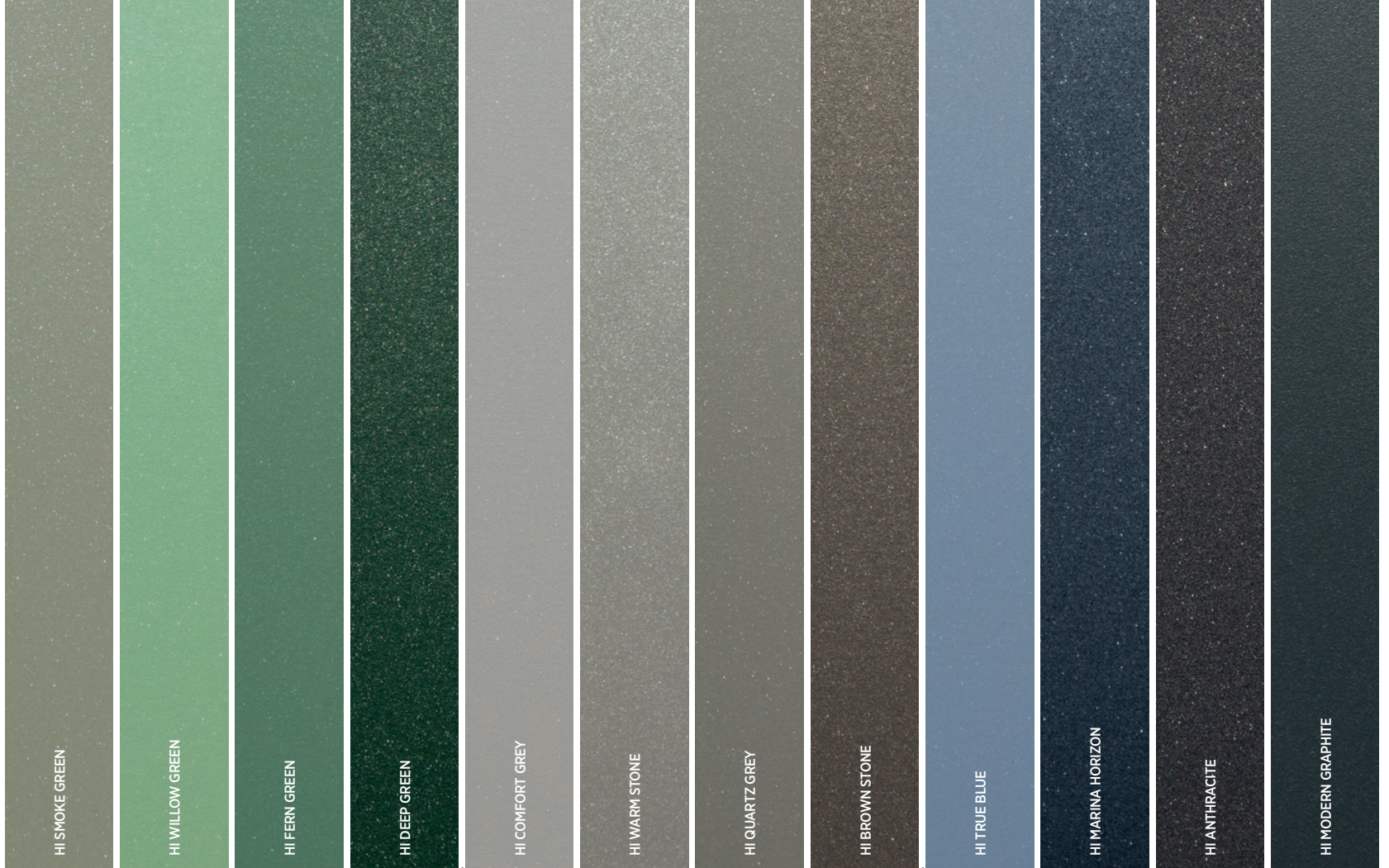

HI EARTH

HI STONE

HI STEEL

SENZA DOGHE	● ▲ ■	● ▲ ■	● ▲ ■	● ▲ ■	● ▲ ■	● ▲ ■	● ▲ ■	● ▲ ■	● ▲ ■	● ▲ ■	● ▲ ■	● ▲ ■
DOGHE ALTE	● ▲ ■	● ▲ ■	● ▲ ■	● ▲ ■	● ▲ ■	● ▲ ■	● ▲ ■	● ▲ ■	● ▲ ■	● ▲ ■	● ▲ ■	● ▲ ■
DOGHE BASSE	■	■	■	■	■	■	■	■	■	■	■	■
DOGHE V												
CASSETTONI												

● PRIME ▲ UniTherm ■ UniPro



HI RUBY

Colori speciali della palette HI

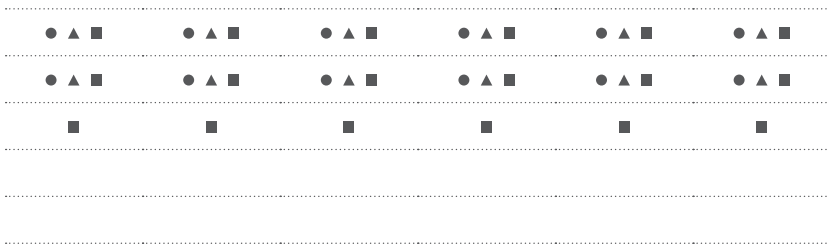

HOME INCLUSIVE^{2.0}

COLLEZIONE DEI COLORI HOME INCLUSIVE 2.0

Da' alla tua proprietà un carattere unico grazie all'effetto di profondità dei colori HI 2.0.



COLLEZIONE DELLE **MANIGLIE**



Maniglia KL-2, colore: RAL 9006

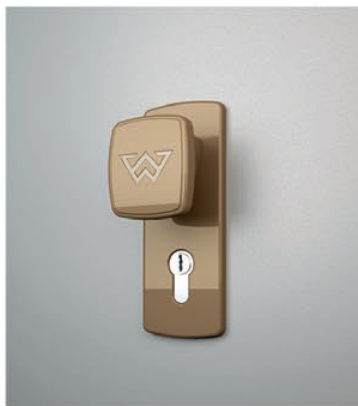

Maniglia KL-2, colore: RAL 1036



Maniglia KL-2, colore: RAL 1035



Maniglia KL-2, colore: RAL 7048



Maniglia KL-2, colore: RAL 9016

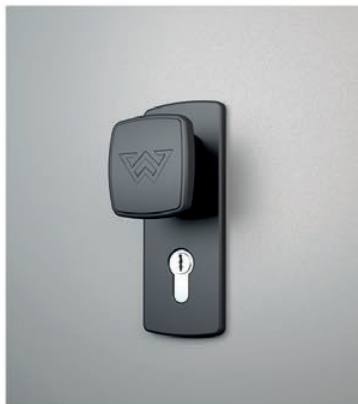

Maniglia KL-2, colore: RAL 9005



Maniglia KL-2, colore: RAL 8014

Portoni automatici da **garage**

Le porte automatiche da garage Ti garantiscono comfort e sicurezza. Progettate e configurate in modo preciso, con un affidabile sistema di azionamento, sono dispositivi completi che facilitano e migliorano la Tua vita quotidiana. Questo viene garantito dalla documentazione di conferma che il portone soddisfa i requisiti di funzionalità e sicurezza. Il più importante è il marchio CE per il portone ad azionamento, che conferma la dichiarazione di conformità ai requisiti delle norme europee.

La garanzia EXTENDED CARE offre un'assistenza professionale per il portone automatico e il suo funzionamento infallibile. Permette di prolungare la garanzia standard per il prodotto completo – il portone sezionale automatico – fino a 5 anni per il portone configurato in fabbrica con il motore METRO, MOTO e SPARK.



A modern, two-story house at dusk. The house has a dark facade with white accents and large windows. A garage is visible on the left, with a car partially inside. The driveway is paved with grey and white tiles. A small tree is in the front yard. The sky is a deep blue.

5 ANNI

**GARANZIA
EXTENDED CARE**

per i portoni da garage
motorizzati con il motore
METRO, MOTO e SPARK

 **WIŚNIOWSKI**

Garanzia **EXTENDED CARE**

Estendi la garanzia standard fino a 5 anni per il prodotto completo – un portone sezionale automatico configurato in fabbrica con motorizzazione METRO, MOTO o SPARK, e goditi il comfort e la sicurezza garantiti dai prodotti WIŚNIOWSKI.

METRO Smart io



Trasmettitore
a 4-canali **PULSAR io**

MOTO io



Trasmettitore
a 2-canali **PULSAR io**

I motori **METRO Smart io** e **MOTO io** sono stati sviluppati in collaborazione tra il marchio WIŚNIEWSKI e la società **Somfy**. Dotati di tecnologia radio bidirezionale io-homecontrol, offrono la possibilità di controllo tramite trasmettitore a parete, telecomando, applicazione su smartphone o tablet, oppure comandi vocali tramite un assistente vocale compatibile*.

Puoi facilmente programmarli e godere di funzioni pratiche come il sensore di apertura della porta pedonale o l'inclinazione del pannello superiore per una ventilazione sicura del garage. La rilevazione degli ostacoli arresta il movimento del portone e lo fa retrocedere, riducendo al minimo il rischio di danni alle proprietà o di lesioni agli utenti. La guida del motore è dotata di serie di una catena e di elementi fonoassorbenti. È disponibile opzionalmente una versione con cinghia dentata, che permette un funzionamento del motore ancora più silenzioso.

Il motore METRO Smart io dispone di impostazioni pre-programmate e consente di collegare e controllare l'illuminazione indipendente, ad esempio l'illuminazione a LED sotto le guide e il collegamento delle guide. Per i motori METRO Smart io e MOTO io, WIŚNIEWSKI offre una vasta gamma di accessori moderni.

* - Per il controllo tramite l'applicazione è necessaria la centrale smart home TaHoma switch.

Accessori per i portoni da garage con automazione **METRO Smart io, MOTO io**



Trasmettitore a parete 3CH io

Il trasmettitore a 3 canali consente di controllare sia i motori che i ricevitori radio.

Esempio di utilizzo:

- - apertura/chiusura completa del portone,
- - illuminazione a LED sotto le guide e/o sotto il collegamento delle guide,
- - inclinazione del pannello superiore.

La comunicazione radio consente l'installazione in qualsiasi posizione e non richiede cablaggio.



Tastiera a codice KEYPAD 2 io

È un dispositivo wireless, da parete, e la sua installazione non richiede cablaggio.

La tastiera numerica a 2 canali consente di controllare sia i motori che i ricevitori radio.



Fotocellule

Proteggono da movimenti non controllati del portone quando viene rilevato un ostacolo nella luce del passaggio.



Funzione di ventilazione del garage

Viene realizzata inclinando il pannello superiore senza dover sollevare il portone. Il pannello inferiore rimane a filo del pavimento.

Funzione disponibile con l'automazione METRO Smart io, MOTO io e SPARK.



Ricevitore esterno radio io

Consente di controllare i motori tramite il trasmettitore Pulsar. È un dispositivo a due canali che consente la programmazione di 16 trasmettitori.



Blocco meccanico del carrello

È una sicurezza aggiuntiva che, montata sul carrello scorrevole, aumenta la sicurezza del portone.



Bateria di alimentazione di emergenza

Collegata al motore METRO Smart io e MOTO io consente l'esecuzione di diversi cicli di lavoro in caso di interruzione dell'alimentazione principale.



Lampada di segnalazione

Collegata al motore, svolge una funzione di avvertimento. La luce arancione lampeggiante segnala il funzionamento del portone. Compatibile con i motori METRO Smart io, MOTO io e SPARK.

	Tipi di motore	METRO Smart io	MOTO io	SPARK	
Dati tecnici	Alimentazione / Motore	220-230V, 50/60Hz / 24V DC	220-230V, 50/60Hz / 24V DC	220-240V, 50/60Hz / 24V DC	
	Potenza	800N / 1000N	600N / 750N / 1000N	500N / 600N / 800N / 1100N	
	Consumo di energia (modalità di risparmio energetico)	< 0,5 W	< 0,5 W	< 1 W	
	Efficienza	30%	30%	40%	
	Guide	Monopezzo, in acciaio	Monopezzo, in acciaio	Divisa, in acciaio	
	Trasmissione dell'automazione	catena o cinghia	catena o cinghia	carrello di scorrimento	
	Velocità	max. 14 cm/s	max. 14 cm/s	max.: 18 / 24 / 21 / 18 14 cm/s	
	Centrale di controllo	integrata	integrata	integrata	
	Ricevitore radio	io-homecontrol; integrato: 868-870 MHz	io-homecontrol; integrato: 868-870 MHz	WIŚNIEWSKI; integrato: 868 MHz	
	Memoria del ricevitore radio	30 Trasmettitori	30 Trasmettitori	40 Trasmettitori	
	Tecnologia radio bidirezionale	sì	sì	sì	
	Selezione automatica dei parametri di funzionamento	sì	sì	sì	
	Fincorsa	encoder + respingente meccanico	encoder + respingente meccanico	encoder + Fincorsa meccanici.	
	Sblocco di emergenza	sì	sì	sì	
	Applicazione	sezionali / basculanti	sezionali / basculanti	sezionali / basculanti	
	Condizioni di utilizzo	-20°C / +60°C; IP20	-20°C / +60°C - in un ambiente interno	-25°C / +65°C - in un ambiente interno	
	Funzioni	Sensore di apertura delle porte pedonali	sì	sì	sì
		Testa rotante dell'automazione	sì	sì	no
Garanzia		5 anni	5 anni	5 anni	
Rilevamento degli ostacoli		sì	sì	sì	
Regolazione del rilevamento degli ostacoli		4 livelli di regolazione	4 livelli di regolazione	4 livelli di regolazione	
Azioni dopo il rilevamento degli ostacoli		Arresto e apertura completa	Arresto e apertura completa	Arresto e apertura parziale	
Fotocellule		sì	sì	sì	
Chiusura automatica		60 sec. / 120 sec. oppure dopo foto	sì, solo tramite TaHome Pro	sì / max. 240 sec.	
Sblocco in posizione finale		sì	sì	sì	
Modalità a basso consumo energetico		sì	sì	sì	
Illuminazione esterna indipendente		sì / 230V, 500 W	no	sì / 230V, 500 W ⁽⁴⁾	
Controllo dell'illuminazione esterna		sì	no	sì	
Lampada di segnalazione aggiuntiva		sì / 24V, 15 W	sì / 24V, 15W	sì / 24V, 25W	
Ritardo dello spegnimento delle luci nell'automazione		sì / fisso - 60 s.	sì / fisso - 30 s.	sì / fisso - 180 s.	
Controllo dell'illuminazione indipendente nell'automazione		sì	sì	sì	
Alimentazione di emergenza		sì	sì	sì	
Display / LED		no / sì	no / sì	no / sì	
Apertura parziale del portone - inclinazione		sì	sì	sì	
Segnalazione del guasto	sì, LED	sì, LED	sì, LED		
Casa intelligente	sì, tecnologia io-homecontrol ⁽¹⁾	sì, tecnologia io-homecontrol ⁽¹⁾	sì ^{(2)/(3)}		
Controllo tramite app.	TaHome switch	TaHome switch	WIŚNIEWSKI Connected		

⁽¹⁾ - di serie, wireless Smart Home, è necessario l'interruttore TaHome switch; ⁽²⁾ - di serie, wireless Smart Home basato su Wi-Fi, non è necessario un pannello di controllo aggiuntivo; ⁽³⁾ - opzione per sistemi cablati Smart Home, per piena funzionalità sono necessari i moduli CONNEX e OUTPUT o RELAY; ⁽⁴⁾ - è richiesto il relè RELAY.

io-homecontrol è una tecnologia radio moderna, sicura e affidabile di Somfy che consente il controllo dei dispositivi nell'ambito dell'idea della „casa intelligente“. Grazie al suo utilizzo, l'azionamento non solo riceve comandi dai controller, ma può anche inviare loro messaggi di feedback. La tecnologia io-homecontrol consente di collegare gli azionamenti METRO Smart io e MOTO io al sistema TaHome, grazie al quale questo azionamento acquisisce funzionalità aggiuntive che collegano il portone del garage con altri dispositivi intelligenti della casa.

WIŚNIEWSKI 868 MHz è un moderno sistema radio bidirezionale SOMloq2 che consente il controllo dei portoni da garage e cancelli d'ingresso. Grazie a questa tecnologia, l'azionamento non solo riceve comandi dai trasmettitori, ma può anche inviare loro messaggi di feedback. L'automazione SPARK è stata inoltre dotata di un modulo Wi-Fi, che consente il controllo del portone tramite un'applicazione installata su un dispositivo mobile, grazie alla quale l'azionamento acquisisce funzionalità aggiuntive.

SPARK



Trasmettitore a 4 canali
DART / DART Vibe*

L'azionamento **SPARK** è una soluzione avanzata che offre la massima potenza tra le opzioni disponibili, con una forza fino a 1100 N e un'efficienza del 40%. Il motore è dotato di un modulo Wi-Fi integrato, che consente il controllo del portone tramite un'applicazione mobile senza la necessità di configurazioni professionali o componenti aggiuntivi come la centrale. È alimentato da una tensione di 220-240V, 50/60Hz con motore 24V DC, che consente l'apertura rapida del portone con velocità da 18 a 24 cm/s, a seconda delle impostazioni. Il motore utilizza un carrello scorrevole, che garantisce una durata e una fluidità eccezionali nel funzionamento. Funziona in un intervallo di temperature da -25°C a +65°C, rendendolo resistente alle condizioni atmosferiche difficili. È dotato di un ricevitore radio integrato e opera sulla frequenza WIŚNIEWSKI 868. Il motore SPARK è dotato di funzioni di rilevamento ostacoli**, possibilità di collegare fotocellule, chiusura automatica con regolazione fino a 240 secondi. Consente anche il collegamento di un sensore di apertura delle porte pedonali, il controllo indipendente dell'illuminazione esterna fino a 500 W e la funzione di ventilazione del garage. Il motore è coperto da una garanzia di 5 anni.

* - Il trasmettitore DART Vibe è dotato di una funzione di feedback, sotto forma di una breve vibrazione che informa l'utente del ricevimento del segnale da parte del ricevitore.

** - Rilevamento di ostacoli amperometrico (protezione da sovraccarico) - quando il bordo inferiore dell'anta del cancello incontra un ostacolo, il motore arresta il movimento e cambia immediatamente la direzione.

Accessori per portoni da garage con automazione **SPARK**



Trasmettitore a parete 2CH

Dispositivo a 2 canali che consente di controllare sia i motori che i ricevitori radio. La comunicazione tra trasmettitore e ricevitore avviene via radio, consentendo così di montare il dispositivo in qualsiasi posto. Il trasmettitore a parete ha una funzione di feedback sulla posizione del portone, sotto forma di LED.



Tastiera a codice ENTRAcodè+

Compatibile con il radiorecettore WIŚNIOWSKI 868 MHz. Controllo: fino a cinque dispositivi. Alimentazione: batteria 4 x AA; 1,5 [V]. Grado di protezione IP 54. Portata fino a 30 metri. ENTRAcodè+ è un dispositivo wireless, che non richiede cablaggio ed è progettato per il montaggio a superficie.



Ricevitore radio WIŚNIOWSKI 868

Consente di controllare altri motori tramite i trasmettitori DART, DART Vibe e trasmettitore a parete. Il ricevitore radio è un dispositivo a due canali che funziona alla frequenza di 868 MHz e consente di programmare fino a 40 trasmettitori.



Fotocellule 180

Proteggono da movimenti non controllati del portone quando viene rilevato un ostacolo nella luce del passaggio.



LOCK - BLOCCO MOTORE

Blocco elettromagnetico che blocca il motore in qualsiasi posizione del portone. Un elemento aggiuntivo che può sopportare una pressione fino a 300 kg e aumenta la sicurezza del portone.



Batteria di alimentazione di emergenza ACCU

Collegata al motore SPARK consente l'esecuzione di cicli di lavoro di emergenza in caso di interruzione dell'alimentazione principale.



CONEX - scheda di uscite

Una scheda aggiuntiva con ingressi segnalati, impulsi, i cui ingressi sono stati definiti per l'apertura e la chiusura. Possibilità di collegamento a sistemi smart home cablati.



OUTPUT - scheda di segnalazione

Una scheda aggiuntiva con un'uscita segnalata. Informazione sulla posizione del portone: portone chiuso (NO)/portone aperto (NC). Possibilità di collegamento a sistemi smart home cablati.



RELAY - relè aggiuntivo

Relè aggiuntivo con uscita NC/NO che consente, ad esempio, di accendere l'illuminazione del garage, l'illuminazione esterna o altri dispositivi elettrici.

Idea **smartCONNECTED**

A modern, two-story house is shown at night. The house has a dark upper level and a lighter lower level. The roofline, windows, and garage door are highlighted with a glowing blue light. A large, full moon is visible in the dark blue sky with some clouds. The house is surrounded by trees and a dark fence. In the foreground, there are colorful light trails on a road.

smartCONNECTED ti permette di gestire porte, portoni, cancelli e tapparelle in modo completamente automatico, ovunque tu sia.

WIŚNIOWSKI smartCONNECTED unisce innovazione e tecnologia innovativa con la vita quotidiana. Crea una casa intelligente intuitiva con i prodotti WIŚNIOWSKI e ottieni la garanzia di soluzioni affidabili, comodità, comfort e sicurezza.

Vivi più comodamente con **smartCONNECTED**



TaHoma

– la tua casa intelligente

Il sistema con tecnologia radio io-homecontrol® consente di integrare in modalità wireless l'azionamento METRO Smart io e MOTO io al sistema smart home controllato dalla centralina TaHoma switch di Somfy. Creare una casa intelligente completa offre numerosi vantaggi e funzionalità aggiuntive che garantiscono comfort ogni giorno. L'app ti permette di avere accesso costante alle funzionalità principali degli elementi della tua casa.

Scopri cosa guadagni scegliendo Tahoma switch



WIŚNIEWSKI POWERED BY **somfy.**

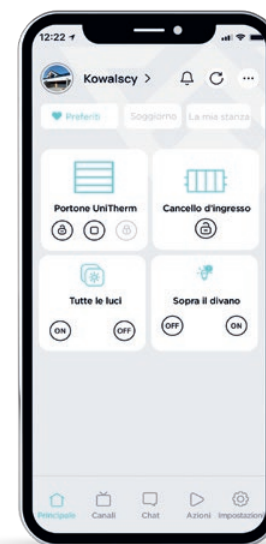

L'app **WIŚNIEWSKI Connected**

– una nuova qualità di serie

Scopri le possibilità della casa smart con WIŚNIEWSKI e i prodotti SMART di serie! Controlla il cancello d'ingresso, le porte, il portone del garage e le tapparelle di casa tua, assegna accessi e verifica la sicurezza, tutto in un'unica applicazione. Nessuna centralina, nessun telecomando: basta un clic! Senti la libertà con WIŚNIEWSKI Connected e la sua applicazione gratuita.

Scopri cosa guadagni scegliendo WIŚNIEWSKI Connected



ISPIRAZIONI



UniTherm | Modern Black (RAL 9005) | silkline





UniPro | HI MODERN GRAPHITE
LUX | AW.10.54 | HI MODERN GRAPHITE
CREO | 310 | HI MODERN GRAPHITE

ISPIRAZIONI

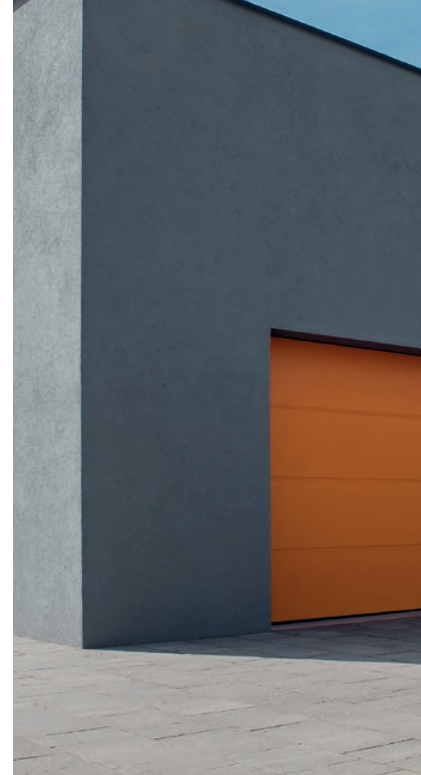



PRIME | RAL 2011 | silkline



UniTherm | Modern Black (RAL 9005) | silkline



PRIME | RAL 9001 | silkline



UniPro | HI MODERN MAROON

ISPIRAZIONI



UniPro | RAL 7024 | silkline



ISPIRAZIONI



UniTherm | Quercia naturale | smoothgrain
CREO | 347 | Quercia naturale



UniTherm | HI FLAME RED

ISPIRAZIONI



UniPro | Antracite | sandgrain
DECO | 145 | RAL 7037 | opaco struttura





PRIME | RAL 7035 | silkline
CREO | 321 | RAL 7035 | opaco struttura

ISPIRAZIONI



UniPro RenoSystem | RAL 9004 | silkline



UniPro | HI MODERN GRAPHITE (RAL 7016) | silkline

ISPIRAZIONI



PRIME | HI MODERN GRAPHITE (RAL 7016) | silkline

Informazioni **tecniche**

Coefficiente di trasmittanza termica U [W/m²K] per portoni sezionali **UniPro** (pannello da 40 [mm])

		Larghezza del portone in [m]																
		2,250	2,375	2,400	2,500	2,600	2,750	3,000	3,250	3,500	3,750	4,000	4,250	4,500	4,750	5,000	5,500	6,000
Altezza del portone in [m]	2,000	1,3	1,3	1,3	1,3	1,3	1,3	1,3	1,3	1,3	1,2	1,2	1,2	1,2	1,2	1,2	1,2	1,2
	2,100	1,3	1,3	1,3	1,3	1,3	1,3	1,2	1,2	1,2	1,2	1,2	1,2	1,2	1,2	1,2	1,2	1,2
	2,125	1,3	1,3	1,3	1,3	1,3	1,3	1,2	1,2	1,2	1,2	1,2	1,2	1,2	1,2	1,2	1,2	1,2
	2,200	1,3	1,3	1,3	1,3	1,2	1,2	1,2	1,2	1,2	1,2	1,2	1,2	1,2	1,2	1,2	1,2	1,2
	2,250	1,3	1,3	1,3	1,3	1,2	1,2	1,2	1,2	1,2	1,2	1,2	1,2	1,2	1,2	1,2	1,2	1,1
	2,375	1,3	1,3	1,3	1,3	1,2	1,2	1,2	1,2	1,2	1,2	1,2	1,2	1,2	1,2	1,2	1,2	1,1
	2,500	1,3	1,3	1,3	1,3	1,3	1,2	1,2	1,2	1,2	1,2	1,2	1,2	1,2	1,2	1,2	1,2	
	2,625	1,3	1,3	1,3	1,3	1,2	1,2	1,2	1,2	1,2	1,2	1,2	1,2	1,2	1,2	1,2	1,2	
	2,750	1,3	1,3	1,2	1,2	1,2	1,2	1,2	1,2	1,2	1,2	1,2	1,2	1,2	1,2	1,2		
	2,875	1,3	1,3	1,2	1,2	1,2	1,2	1,2	1,2	1,2	1,2	1,2	1,2	1,2	1,2	1,2		
	3,000	1,3	1,3	1,3	1,3	1,2	1,2	1,2	1,2	1,2	1,2	1,2	1,2	1,2	1,2	1,2		
	3,250	1,3	1,3	1,2	1,2	1,2	1,2	1,2	1,2	1,2	1,2	1,2	1,2	1,2				
	3,500	1,3	1,2	1,2	1,2	1,2	1,2	1,2	1,2	1,2	1,2	1,2	1,2					

Coefficiente di trasmittanza termica U [W/m²K] per portoni sezionali **UniTherm e PRIME** (pannello INNOVO da 60 [mm])

		Larghezza del portone in [m]																
		2,250	2,375	2,400	2,500	2,600	2,750	3,000	3,250	3,500	3,750	4,000	4,250	4,500	4,750	5,000	5,500	6,000
Altezza del portone in [m]	2,000	1,1	1,1	1,1	1,1	1,1	1,1	1,0	1,0	1,0	1,0	1,0	1,0	1,0	0,99	0,99	0,98	0,97
	2,100	1,1	1,1	1,1	1,1	1,1	1,0	1,0	1,0	1,0	1,0	0,99	0,98	0,98	0,97	0,97	0,96	0,95
	2,125	1,1	1,1	1,1	1,1	1,0	1,0	1,0	1,0	1,0	0,99	0,98	0,98	0,97	0,97	0,96	0,95	0,95
	2,200	1,1	1,0	1,0	1,0	1,0	1,0	1,0	0,99	0,99	0,98	0,97	0,96	0,96	0,95	0,95	0,94	0,93
	2,250	1,1	1,0	1,0	1,0	1,0	1,0	1,0	0,99	0,98	0,97	0,96	0,95	0,95	0,94	0,94	0,93	0,92
	2,375	1,0	1,0	1,0	1,0	1,0	0,99	0,98	0,97	0,96	0,95	0,94	0,93	0,93	0,92	0,92	0,91	0,90
	2,500	1,1	1,1	1,1	1,1	1,1	1,1	1,0	1,0	1,0	1,0	1,0	0,99	0,99	0,98	0,98		
	2,625	1,1	1,1	1,1	1,1	1,0	1,0	1,0	1,0	1,0	0,99	0,98	0,97	0,97				
	2,750	1,1	1,0	1,0	1,0	1,0	1,0	1,0	0,99	0,98	0,97	0,96	0,96	0,95				
	2,875	1,0	1,0	1,0	1,0	1,0	1,0	0,98	0,97	0,96	0,95	0,95	0,94	0,93				
	3,000			1,0	1,0	0,99	0,98	0,97	0,96	0,95	0,94	0,93	0,92					
	3,250			1,0	1,0	1,0	1,0	1,0	0,99	0,98	0,97	0,96						
	3,500					1,0	0,99	0,97	0,96	0,95								

Coefficienti indicati per portoni senza vetrazioni, porte pedonali, griglie di ventilazione, pannelli di alluminio e guarnizioni termiche supplementari.

Informazioni **tecniche**

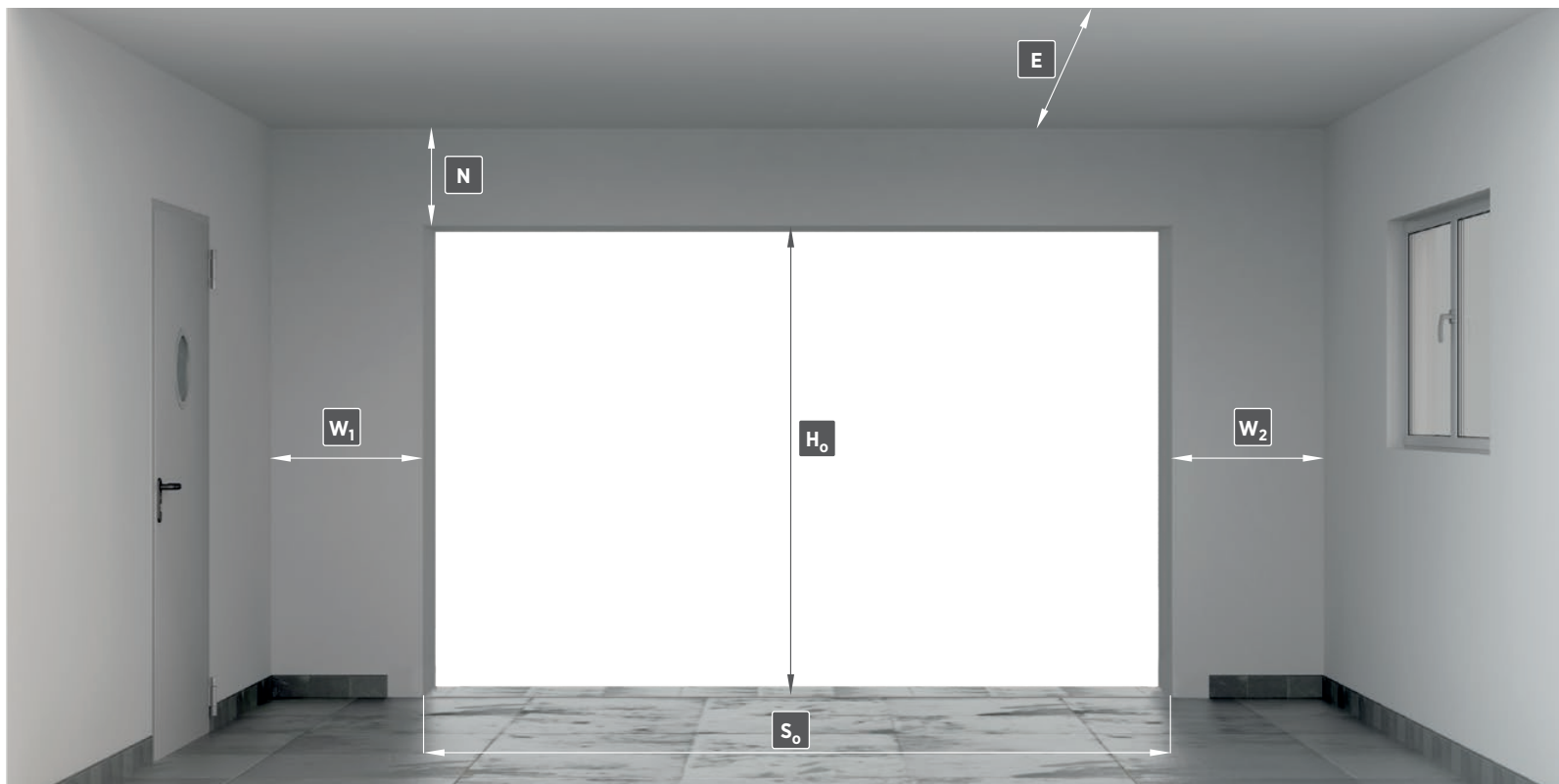

S_o - larghezza del foro, dimensione sull'ordine
H_o - altezza del foro, dimensione sull'ordine
N - architrave minimo richiesto

W₁ - spazio laterale minimo richiesto
W₂ - spazio laterale minimo richiesto
E - minima profondità del garage con spazio libero sotto il soffitto

TIP DI SCORRIMETO

- Sp** - molle a torsione fissate davanti dell'architrave, portone con doppie guide orizzontali,
- St** - molle a torsione fissate all'estremità delle guide orizzontali, portone con doppie guide orizzontali,
- Sj** - molle a torsione fissate davanti dell'architrave, portone con singole guide orizzontali, (nel portone UniTherm ci sono aggiuntive guide di rinforzamento)
- SpA** - scorrimento angolare, molle a torsione fissate davanti dell'architrave,
- StA** - scorrimento angolare, molle a torsione montate alla fine delle guide diagonali,
- HL** - scorrimento alto, molle a torsione montate sull'architrave,
- N** - molle a trazione, portone con doppie guide orizzontali,
- NP** - molle a trazione montate lungo le guide verticali.

TIP DI PANNELLI DEI PORTONI SEZIONALI

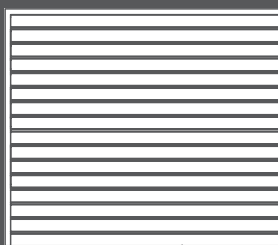

N - Doghe basse

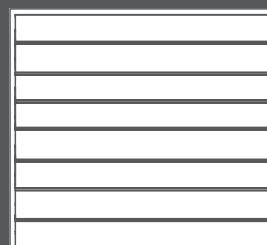

W - Doghe alte

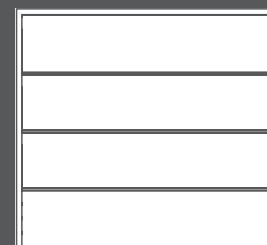

G - Senza doghe



V - Doghe V

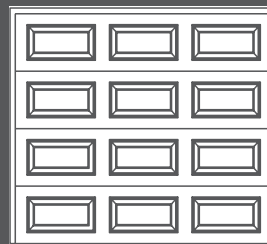

K - Cassettoni



Molle a torsione montate anteriormente sopra il telaio, porta con doppie guide orizzontali.

Dimensioni minime dei portoni:

- $S_o = 1500$ [mm] e $H_o = 1800$ [mm] - del portone **N**
- $S_o = 1500$ [mm] e $H_o = 1900$ [mm] - del portone **G**, **W**, **V**
- $S_o = 2230$ [mm] e $H_o = 1990$ [mm] - del portone **K**
- $S_o = 2000$ [mm] quando $H_o > 3000$ [mm]

Altezza della luce di passaggio ⁽¹⁾ (H_o) in [mm] fino a	Larghezza della luce di passaggio (S_o) in [mm] fino a																
	2250	2375	2400	2500	2600	2750	3000	3250	3500	3750	4000	4250	4500	4750	5000	5500	6000
2000																	
2100																	
2125																	
2200																	
2250																	
2375																	
2500																	
2625																	
2750																	
2875																	
3000																	
3250																	
3500																	

Dimensioni di montaggio

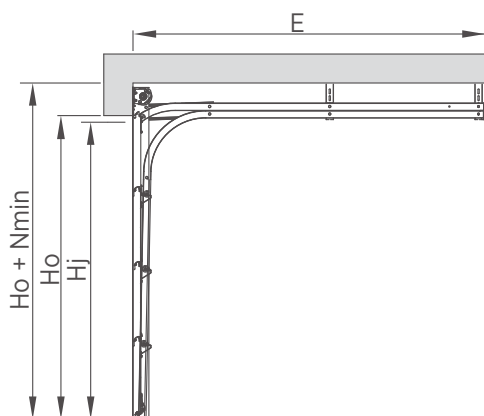

<input type="checkbox"/> Sp <input type="checkbox"/>	SSpN		SSpN, SSpG, SSpW, SSpK		SSpG, SSpW		SSpV	
Colore/Struttura	RAL 8014, RAL 9006, RAL 9016, altro RAL (woodgrain)		quercia d'oro, noce, RAL 7016, RAL 8014, RAL 9016, RAL 9006 pannello <input type="checkbox"/> G , <input type="checkbox"/> W , <input type="checkbox"/> K (woodgrain) impiallacciatura (smoothgrain)		quercia d'oro, noce (smoothgrain), antracite (sandgrain) RAL 7016, RAL 9016, RAL 9005, altro RAL (silklime), Home Inclusive 2.0		RAL 9006, RAL 7016, altro RAL (silklime)	
Dimensione	standard	speciale	standard	speciale	standard	speciale	speciale	
N _{min}	=200[mm] per $H_o = 2000$ [mm] $H_o = 2100$ [mm] $H_o = 2250$ [mm] $H_o = 2500$ [mm] =220[mm] per $H_o = 2125$ [mm] $H_o = 2200$ [mm]	=200 [mm]	=200[mm] per $H_o = 2100$ [mm] $H_o = 2250$ [mm] =220[mm] per $H_o = 2125$ [mm] $H_o = 2200$ [mm]	=200 [mm]	=200[mm] per $H_o = 2000$ [mm] $H_o = 2100$ [mm] $H_o = 2125$ [mm] $H_o = 2250$ [mm] $H_o = 2375$ [mm] $H_o = 2500$ [mm] =220[mm] per $H_o = 2200$ [mm]	=200 [mm]	=200 [mm]	
S _j			S _o - 40 [mm]					
H _j	Manuale		H _o - 160 [mm]					
	Manuale + finecorsa		H _o - 80 [mm]					
	Con l'automazione		H _o - 50 [mm]					
W ₁ , W ₂				110 [mm]				
E _{min}	Manuale		H _o + 400 [mm]					
	Con l'automazione MOTO		L _s + 300 [mm]					
	Con l'automazione METRO		L _s + 410 [mm]					
	Con l'automazione SPARK		L _s + 363 [mm]					
L _s	Con l'automazione MOTO		2900 [mm] per $H_o \leq 2250$; 3500 [mm] per $H_o > 2250$ e $H_o \leq 2850$; 4500 [mm] per $H_o > 2850$ [mm]					
	Con l'automazione SPARK		3288 [mm] per $H_o \leq 2250$; 3831 [mm] per $H_o > 2250$ e $H_o \leq 2750$; 4384 [mm] per $H_o > 2751$ e $H_o \leq 3250$; 4927 [mm] per $H_o > 3251$ [mm]					

So - Larghezza del foro, Dimensione sull'ordine. **Sj** - larghezza della luce di passaggio dopo il fissaggio del portone. **Ho** - Altezza del foro, dimensione sull'ordine. **Hj** - altezza della luce di passaggio dopo il fissaggio del portone. **N** - architrave minimo richiesto. **W1** - minimo spazio laterale richiesto. **W2** - minimo spazio laterale richiesto. **E** - minima profondità della garage con spazio libero sotto il soffitto. **Ls** - lunghezza del binario dell'automazione.

⁽¹⁾ - Dimensione sull'ordine.



Molle a torsione montate alla fine delle guide orizzontali, porta con doppie guide orizzontali.

Dimensioni minime dei portoni:

- $S_o = 1500$ [mm] e $H_o = 1800$ [mm] - del portone **N**
- $S_o = 1500$ [mm] e $H_o = 1900$ [mm] - del portone **G**, **W**, **V**
- $S_o = 2230$ [mm] e $H_o = 1990$ [mm] - del portone **K**

Altezza della luce di passaggio ⁽¹⁾ (Ho) in [mm] fino a	Larghezza della luce di passaggio (So) in [mm] fino a															
	2250	2375	2400	2500	2600	2750	3000	3250	3500	3750	4000	4250	4500	4750	5000	5500
2000																
2100																
2125																
2200																
2250																
2375																
2500																
2625																
2750																
2875																
3000																

Dimensioni di montaggio

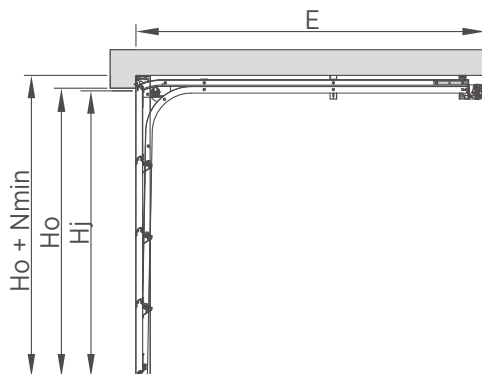

<input type="checkbox"/> <input type="checkbox"/> St <input type="checkbox"/> <input type="checkbox"/>		SStN, SStG, SStW, SStK		SStV
Colore/Struttura		Tutte le combinazioni disponibili di colori e strutture		RAL 9006, RAL 7016, altro RAL (silklina)
Dimensione		standard	speciale	speciale
Nmin	Manuale	100 [mm]		
	Con l'automazione MOTO	140 [mm]		
	Con l'automazione METRO	140 [mm]		
	Con l'automazione SPARK	150 [mm]		
Sj		So - 40 [mm]		
Hj	Manuale	Ho - 160 [mm]		
	Manuale + fincorsa	Ho - 90 [mm]		
	Con l'automazione	Ho - 90 [mm]		
W1, W2		110 [mm]		
Emin	Manuale	Ho + 750 [mm]		
	Con l'automazione MOTO	Ls + 300 [mm]		
	Con l'automazione METRO	Ls + 410 [mm]		
	Con l'automazione SPARK	Ls + 363 [mm]		
Ls	Con l'automazione MOTO	2900 [mm] per Ho ≤ 2250; 3500 [mm] per Ho > 2250 e Ho ≤ 2850; 4500 [mm] per Ho > 2850 [mm]		
	Con l'automazione SPARK	3288 [mm] per Ho ≤ 2250; 3831 [mm] per Ho > 2250 e Ho ≤ 2750; 4384 [mm] per Ho > 2751 [mm]		

So - Larghezza del foro, **Dimensione sull'ordine**. **Sj** - larghezza della luce di passaggio dopo il fissaggio del portone. **Ho** - Altezza del foro, **dimensione sull'ordine**. **Hj** - altezza della luce di passaggio dopo il fissaggio del portone. **N** - architrave minimo richiesto. **W1** - minimo spazio laterale richiesto. **W2** - minimo spazio laterale richiesto. **E** - minima profondità del garage con spazio libero sotto il soffitto. **Ls** - lunghezza del binario dell'automazione.

⁽¹⁾ - Dimensione sull'ordine.

**Molle a torsione montate anteriormente sopra il telaio, porta con doppie guide orizzontali.
(attiva e passiva con rinforzo)**

Dimensioni minime dei portoni:

- $S_o = 1500$ [mm] e $H_o = 1800$ [mm] - del portone **N**
- $S_o = 1500$ [mm] e $H_o = 1900$ [mm] - del portone **G**, **W**, **V**
- $S_o = 2230$ [mm] e $H_o = 1990$ [mm] - del portone **K**
- $S_o = 2000$ [mm] quando $H_o > 3000$ [mm]



Altezza della luce di passaggio ⁽¹⁾ (Ho) in [mm] fino a	Larghezza della luce di passaggio (So) in [mm] fino a																
	2250	2375	2400	2500	2600	2750	3000	3250	3500	3750	4000	4250	4500	4750	5000	5500	6000
2000																	
2100																	
2125																	
2200																	
2250																	
2375																	
2500																	
2625																	
2750																	
2875																	
3000																	
3250																	
3500																	

Dimensioni di montaggio

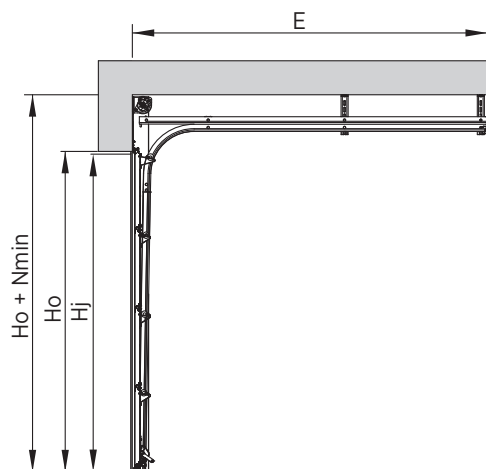

<input type="checkbox"/> Sj <input type="checkbox"/>	SSjN		SSjN, SSjG, SSjW, SSjK		SSjG, SSjW	
Colore/Struttura	RAL 8014, RAL 9006, RAL 9016, altro RAL (woodgrain)		quercia d'oro, noce, RAL 7016, RAL 8014, RAL 9016, RAL 9006, pannello <input type="checkbox"/> <input type="checkbox"/> G <input type="checkbox"/> <input type="checkbox"/> W <input type="checkbox"/> <input type="checkbox"/> K (woodgrain), impiallacciatura (smoothgrain)		quercia d'oro, noce (smoothgrain), antracite (sandgrain) RAL 7016, RAL 9016, RAL 9005, altro RAL (silklime), Home Inclusive 2.0	
Dimensione	standard	speciale	standard	speciale	standard	speciale
Nmin	=400[mm] per Ho = 2000 [mm] Ho = 2100 [mm] Ho = 2250 [mm] Ho = 2500 [mm] =420[mm] per Ho = 2125 [mm] Ho = 2200 [mm]	=400 [mm]	=400[mm] per Ho = 2100 [mm] Ho = 2250 [mm] =420[mm] per Ho = 2125 [mm] Ho = 2200 [mm]	=400 [mm]	=400[mm] per Ho = 2000 [mm] Ho = 2100 [mm] Ho = 2125 [mm] Ho = 2250 [mm] Ho = 2375 [mm] Ho = 2500 [mm] =420[mm] per Ho = 2200 [mm]	=400 [mm]
Sj	So - 40 [mm]					
Hj	Manuale	Hj = Ho - 20 [mm]				
	Manuale + finecorsa					
	Con l'automazione					
W1, W2	110 [mm]					
Emin	Manuale	Ho + 400 [mm]				
	Con l'automazione MOTO	Ls + 300 [mm]				
	Con l'automazione METRO	Ls + 410 [mm]				
	Con l'automazione SPARK	Ls + 363 [mm]				
Ls	Con l'automazione MOTO	2900 [mm] per Ho ≤ 2250; 3500 [mm] per Ho > 2250 e Ho ≤ 2850; 4500 [mm] per Ho > 2850				
	Con l'automazione METRO	3288 [mm] per Ho ≤ 2250; 3831 [mm] per Ho > 2250 e Ho ≤ 2750; 4384 [mm] per Ho > 2751 e Ho ≤ 3250; 4927 [mm] per Ho > 3251 [mm]				

So - Larghezza del foro, Dimensione sull'ordine. Sj - larghezza della luce di passaggio dopo il fissaggio del portone. **Ho - Altezza del foro, dimensione sull'ordine.** Hj - altezza della luce di passaggio dopo il fissaggio del portone. N - architrave minimo richiesto. W1 - minimo spazio laterale richiesto. W2 - minimo spazio laterale richiesto. E - minima profondità del garage con spazio libero sotto il soffitto. Ls - lunghezza del binario dell'automazione.

⁽¹⁾ - Dimensione sull'ordine.



Molle a trazione, porta con doppie guide orizzontali.

Dimensioni minime dei portoni:

- $S_o = 1500$ [mm] e $H_o = 1800$ [mm] - del portone **N**
- $S_o = 1500$ [mm] e $H_o = 1900$ [mm] - del portone **G**, **W**, **V**
- $S_o = 2230$ [mm] e $H_o = 1990$ [mm] - del portone **K**

Altezza della luce di passaggio ⁽¹⁾ (Ho) in [mm] fino a	Larghezza della luce di passaggio (So) in [mm] fino a															
	2250	2375	2400	2500	2600	2750	3000	3250	3500	3750	4000	4250	4500	4750	5000	
2000																
2100																
2125																
2200																
2250																
2375																
2500																
2625																
2750																
2875																
3000																

Dimensioni di montaggio

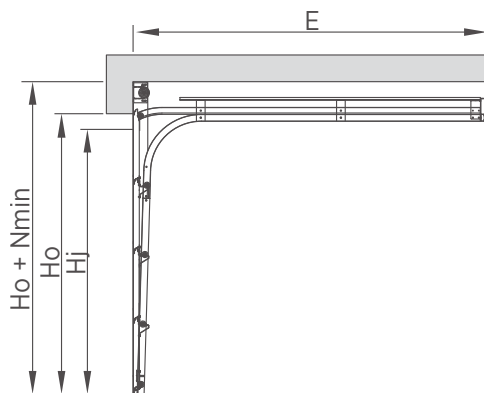

<input type="checkbox"/> <input type="checkbox"/> N	SNN		SNN, SNG, SNW, SNK		SNG, SNW	
Colore/Struttura	RAL 8014, RAL 9006, RAL 9016, altro RAL (woodgrain)		quercia d'oro, noce, RAL 7016, RAL 8014, RAL 9016 pannello <input type="checkbox"/> <input type="checkbox"/> G , <input type="checkbox"/> <input type="checkbox"/> W , <input type="checkbox"/> <input type="checkbox"/> K (woodgrain)		quercia d'oro, noce (smoothgrain), antracite (sandgrain), RAL 7016, RAL 9016, altro RAL (silklime), Home Inclusive 2.0, impiacciatura (smoothgrain)	
Dimensione	standard	speciale	standard	speciale	standard	speciale
N_{min}	=220[mm] per $H_o = 2000$ [mm] $H_o = 2100$ [mm] $H_o = 2250$ [mm] $H_o = 2500$ [mm] =240[mm] per $H_o = 2125$ [mm] $H_o = 2200$ [mm]	=220 [mm]	=200[mm] per $H_o = 2100$ [mm] $H_o = 2250$ [mm] =240[mm] per $H_o = 2125$ [mm] $H_o = 2200$ [mm]	=220 [mm]	=220[mm] per $H_o = 2000$ [mm] $H_o = 2100$ [mm] $H_o = 2125$ [mm] $H_o = 2250$ [mm] $H_o = 2375$ [mm] $H_o = 2500$ [mm] =240[mm] per $H_o = 2200$ [mm]	=220 [mm]
S_j			$S_o - 40$ [mm]			
H_j	Manuale		$H_o - 130$ [mm]			
	Manuale + fincorsa					
	Con l'automazione		$H_o - 80$ [mm]			
E_{min}	W_1, W_2		110 [mm]			
	Manuale		$H_o + 800$ [mm]			
	Con l'automazione MOTO		$L_s + 300$ [mm]			
	Con l'automazione METRO		$L_s + 410$ [mm]			
L_s	Con l'automazione SPARK		$L_s + 363$ [mm]			
	Con l'automazione MOTO				2900 [mm] per $H_o \leq 2250$; 3500 [mm] per $H_o > 2250$ e $H_o \leq 2850$; 4500 [mm] per $H_o > 2850$ [mm]	
	Con l'automazione METRO				3288 [mm] per $H_o \leq 2250$; 3831 [mm] per $H_o > 2250$ e $H_o \leq 2750$; 4384 [mm] per $H_o > 2751$ [mm]	
Con l'automazione SPARK						

So - Larghezza del foro, Dimensione sull'ordine. **Sj** - larghezza della luce di passaggio dopo il fissaggio del portone. **Ho** - Altezza del foro, dimensione sull'ordine. **Hj** - altezza della luce di passaggio dopo il fissaggio del portone. **N** - architrave minimo richiesto. **W1** - minimo spazio laterale richiesto. **W2** - minimo spazio laterale richiesto. **E** - minima profondità del garage con spazio libero sotto il soffitto. **Ls** - lunghezza del binario dell'automazione.

⁽¹⁾ - Dimensione sull'ordine.

UniPro

Scorrimento StA



Dimensioni di montaggio

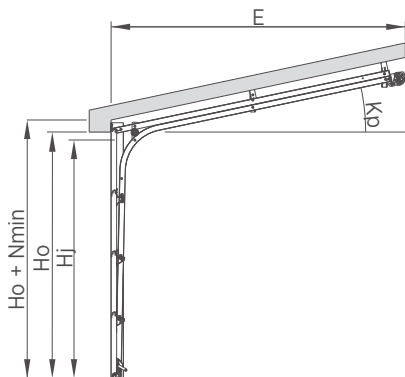

Scorrimento angolare, molle a torsione montate alla fine delle guide diagonali.

Dimensioni minime dei portoni:

- $S_o = 1500$ [mm] e $H_o = 1800$ [mm] - del portone **N**
- $S_o = 1500$ [mm] e $H_o = 1900$ [mm] - del portone **G**, **W**, **V**
- $S_o = 2230$ [mm] e $H_o = 1990$ [mm] - del portone **K**

Altezza della luce di passaggio ⁽¹⁾ (Ho) in [mm] fino a	Larghezza della luce di passaggio (So) in [mm] fino a															
	2250	2375	2400	2500	2600	2750	3000	3250	3500	3750	4000	4250	4500	4750	5000	5500
2000																
2100																
2125																
2200																
2250																
2375																
2500																
2625																

StA	Nmin			Hj			Sj	W1, W2
	Kp	Manuale	Con l'automazione MOTO, METRO	Con l'automazione SPARK	Manuale	Manuale + finecorsa		
	Gradi [°]	[mm]	[mm]	[mm]	[mm]	[mm]	[mm]	[mm]
	2	140	170	190	Ho - 100	Ho - 80	Ho - 70	So - 40
	3	135	165	185	Ho - 110	Ho - 90	Ho - 70	
	4	130	160	180	Ho - 120	Ho - 90	Ho - 70	
	5	120	150	170	Ho - 130	Ho - 90	Ho - 70	
	6	110	140	160	Ho - 140	Ho - 90	Ho - 70	
	7	110	140	155	Ho - 140	Ho - 90	Ho - 70	
	8	100	130	145	Ho - 140	-	Ho - 70	
	9	100	120	135	Ho - 140	-	Ho - 70	
	10	100	110	125	Ho - 140	-	Ho - 70	
	11	100	100	115	Ho - 140	-	Ho - 60	
	12	100	100	110	Ho - 140	-	Ho - 60	
	13	100	100	110	Ho - 140	-	Ho - 60	
	da 14 a 20	100	100	100	Ho - 140	-	Ho - 60	

La profondità minima del garage

Emin
Automatico: $E_{min} = \cos(K_p) \times E_{min}'$
Manuale: $E_{min} = \cos(K_p) \times (H_o + 800)$
H_o - Altezza della luce di passaggio
E_{min}' - valore selezionato dalla tabella in base all'automazione e H_o
K_p - angolo di inclinazione del solaio rispetto al pavimento

Automazione	E_{min}'	Altezza H_o
MOTO	3200	0 - 2250
	3800	2251 - 2625
METRO	3310	0 - 2250
	3910	2251 - 2625
SPARK	3650	0 - 2250
	4190	2251 - 2625

So - Larghezza del foro, Dimensione sull'ordine. **Sj** - larghezza della luce di passaggio dopo il fissaggio del portone. **Ho** - Altezza del foro, dimensione sull'ordine. **Hj** - altezza della luce di passaggio dopo il fissaggio del portone. **N** - architrave minimo richiesto. **W1** - minimo spazio laterale richiesto. **W2** - minimo spazio laterale richiesto. **E** - minima profondità del garage con spazio libero sotto il soffitto. **Ls** - lunghezza del binario dell'automazione.

⁽¹⁾ - Dimensione sull'ordine.

UniPro

Scorrimento SpA



Dimensioni di montaggio

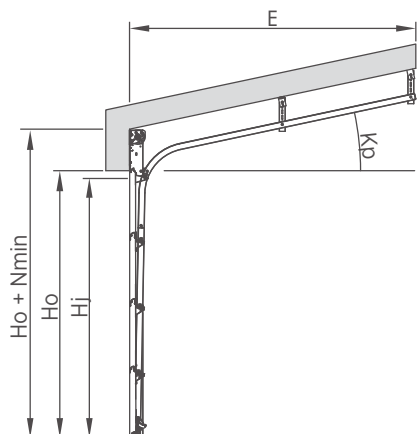

Scorrimento angolare, molle a torsione montate anteriormente sopra il telaio.

Dimensioni minime dei portoni:

- $S_o = 1500$ [mm] e $H_o = 1800$ [mm] - del portone **N**
- $S_o = 1500$ [mm] e $H_o = 1900$ [mm] - del portone **G**, **W**, **V**
- $S_o = 2230$ [mm] e $H_o = 1990$ [mm] - del portone **K**

Altezza della luce di passaggio ⁽¹⁾ (Ho) in [mm] fino a	Larghezza della luce di passaggio (So) in [mm] fino a															
	2250	2375	2400	2500	2600	2750	3000	3250	3500	3750	4000	4250	4500	4750	5000	
2000																
2100																
2125																
2200																
2250																
2375																
2500																
2625																

SpA	Nmin			Hj		Sj	W1,W2
	Kp	Manuale	Con l'automazione MOTO, METRO	Con l'automazione SPARK	Manuale		
Gradi [°]	[mm]	[mm]	[mm]	[mm]	[mm]	[mm]	[mm]
2 do 3	360	390	390	H _o - 50	H _o - 20	S _o - 40	110
4	350	380	380	H _o - 50	H _o - 20		
5 do 6	350	370	370	H _o - 50	H _o - 20		
7	350	360	360	H _o - 50	H _o - 20		
8 do 20	350	350	350	H _o - 50	H _o - 20		

La profondità minima del garage

Emin
Automatico: $E_{min} = \cos(K_p) \times E_{min}'$
Manuale: $E_{min} = \cos(K_p) \times (H_o + 450)$
H _o - Altezza della luce di passaggio
E _{min'} - valore selezionato dalla tabella in base all'automazione e H _o
K _p - angolo di inclinazione del solaio rispetto al pavimento

Automazione	Emin'	Altezza Ho
MOTO	3200	0 - 2250
	3800	2251 - 2625
METRO	3310	0 - 2250
	3910	2251 - 2625
SPARK	3650	0 - 2250
	4190	2251 - 2625

So - Larghezza del foro, **Dimensione sull'ordine.** **Sj** - larghezza della luce di passaggio dopo il fissaggio del portone. **Ho** - Altezza del foro, **dimensione sull'ordine.** **Hj** - altezza della luce di passaggio dopo il fissaggio del portone. **N** - architrave minimo richiesto. **W1** - minimo spazio laterale richiesto. **W2** - minimo spazio laterale richiesto. **E** - minima profondità del garage con spazio libero sotto il soffitto. **Ls** - lunghezza del binario dell'automazione.

⁽¹⁾ - Dimensione sull'ordine.

UniPro

Scorrimento HL



Scorrimento alto, molle a torsione montate sopra l'architrave

Dimensioni minime dei portoni:

- $S_o = 1500$ [mm] e $H_o = 1955$ [mm] - del portone **G**, **W**, **V**, **N**
- $S_o = 2230$ [mm] e $H_o = 2040$ [mm] - del portone **K**

Altezza della luce di passaggio ⁽¹⁾ (H _o) in [mm] fino a	Larghezza della luce di passaggio (S _o) in [mm] fino a															
	2250	2375	2400	2500	2600	2750	3000	3250	3500	3750	4000	4250	4500	4750	5000	5500
2000																
2100																
2125																
2200																
2250																
2375																
2500																
2625																
2750																
2875																
3000																

Dimensioni di montaggio

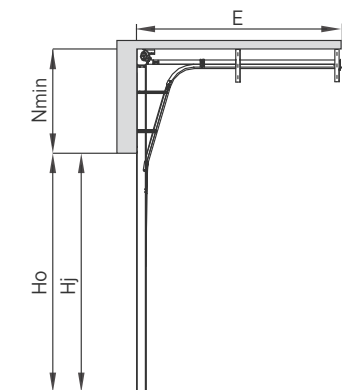

<input type="checkbox"/> HL <input type="checkbox"/>		SHLN, SHLG, SHLW, SHLK	
Colore/Struttura		Tutte le combinazioni disponibili di colori e strutture	
Dimensione		standard	speciale
N _{min}	Manuale	400 < N ≤ 1300	
	Con l'automazione		
S _j		S _o - 40 [mm]	
H _j	Manuale	H _o - 20 [mm]	
	Con l'automazione		
W ₁ , W ₂		110 [mm]	
E _{min}	Manuale	H _o - 0,8 x N + 645 [mm]	
	Con l'automazione MOTO	3200 [mm] per H _o ≤ 2080; 3800 [mm] per 2080 < H _o ≤ 2680; 4800 [mm] per H _o > 2680	
	Con l'automazione METRO	3310 [mm] per H _o ≤ 2080; 3910 [mm] per 2080 < H _o ≤ 2680; 4910 [mm] per H _o > 2680	

So - Larghezza del foro, Dimensione sull'ordine. **S_j** - larghezza della luce di passaggio dopo il fissaggio del portone. **Ho** - Altezza del foro, dimensione sull'ordine. **H_j** - altezza della luce di passaggio dopo il fissaggio del portone. **N** - architrave minimo richiesto. **W₁** - minimo spazio laterale richiesto. **W₂** - minimo spazio laterale richiesto. **E** - minima profondità della garage con spazio libero sotto il soffitto. **L_s** - lunghezza del binario dell'automazione.

⁽¹⁾ - Dimensione sull'ordine.

Molle a trazione montate lungo le guide verticali

Dimensioni minime dei portoni:

- $S_o = 1500$ [mm] e $H_o = 1800$ [mm] - del portone **N**
- $S_o = 1500$ [mm] e $H_o = 1900$ [mm] - del portone **G**, **W**, **V**
- $S_o = 2230$ [mm] e $H_o = 1990$ [mm] - del portone **K**
- $S_o \leq 1750$ [mm] e $H_{o \max} = 2500$ [mm], 1750 [mm] < S_o < 2000 [mm] $H_{o \max} = 2750$ [mm]



Altezza della luce di passaggio ⁽¹⁾ (H _o) in [mm] fino a	Larghezza della luce di passaggio (S _o) in [mm] fino a															
	2250	2375	2400	2500	2600	2750	3000	3250	3500	3750	4000	4250	4500	4750	5000	
2000																
2100																
2125																
2200																
2250																
2375																
2500																
2625																
2750																
2875																
3000																

- Non si applica ai portoni con finitura Sandgrain o RAL 9005 Silklino..

Dimensioni di montaggio

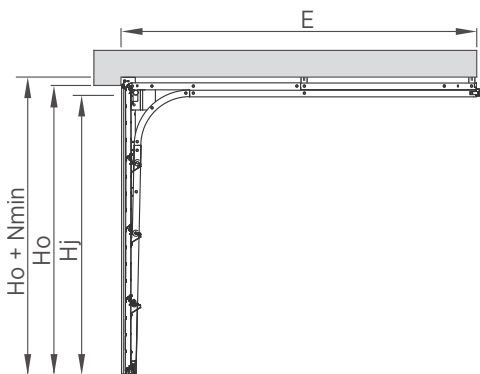

<input type="checkbox"/> <input type="checkbox"/> SN <input type="checkbox"/> <input type="checkbox"/>		SNPN, SNPG, SNPW, SNPK		SNPV
Colore/Struttura		Tutte le combinazioni disponibili di colori e strutture		RAL 9006, RAL 7016, altro RAL (silklino)
Dimensione		standard	speciale	speciale
Nmin	Manuale	90 [mm]		
	Con l'automazione MOTO	100 [mm]		
	Con l'automazione METRO	120 [mm]		
	Con l'automazione SPARK	120 [mm]		
Sj		S _o - 40 [mm]		
Hj	Manuale + fincorsa (standard)	H _o - 60 [mm]		
	Con l'automazione	H _o - 60 [mm]		
W1, W2		100 [mm]		
Emin	Manuale	H _o + 600 [mm]		
	Con l'automazione MOTO	L _s + 300 [mm]		
	Con l'automazione METRO	L _s + 410 [mm]		
	Con l'automazione SPARK	L _s + 363 [mm]		
Ls	Con l'automazione MOTO	2900 [mm] per H _o ≤ 2250; 3500 [mm] per H _o > 2250 e H _o ≤ 2850; 4500 [mm] per H _o > 2850		
	Con l'automazione METRO	3288 [mm] per H _o ≤ 2250; 3831 [mm] per H _o > 2250 e H _o ≤ 2750; 4384 [mm] per H _o > 2751 [mm]		
	Con l'automazione SPARK	3288 [mm] per H _o ≤ 2250; 3831 [mm] per H _o > 2250 e H _o ≤ 2750; 4384 [mm] per H _o > 2751 [mm]		

So - Larghezza del foro, Dimensione sull'ordine. **Sj** - larghezza della luce di passaggio dopo il fissaggio del portone. **Ho** - Altezza del foro, dimensione sull'ordine. **Hj** - altezza della luce di passaggio dopo il fissaggio del portone. **N** - architrave minimo richiesto. **W1** - minimo spazio laterale richiesto. **W2** - minimo spazio laterale richiesto. **E** - minima profondità del garage con spazio libero sotto il soffitto. **Ls** - lunghezza del binario dell'automazione.

⁽¹⁾ - Dimensione sull'ordine.

UniPro RenoSystem

Scorrimento St



Disponibile gamma di utilizzo del sistema di guida

Dimensioni minime dei portoni:

- $S_o = 1500$ [mm] e $H_o = 1900$ [mm].

Altezza della luce di passaggio (H_o) in [mm] fino a	Larghezza della luce di passaggio (S_o) in [mm] fino a														
	2250	2375	2400	2500	2600	2750	3000	3250	3500	3750	4000	4250	4500	4750	5000
2000															
2100															
2125															
2200															
2250															
2375															
2500															
2625															
2750															
2875															

Fissaggio dietro l'apertura - copertura dietro il foro

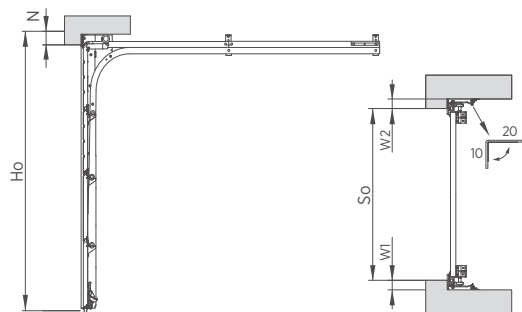

Fissaggio nell'apertura - copertura in foro

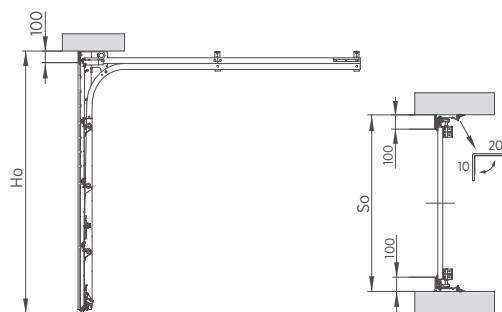

Fissaggio nell'apertura - copertura d'avanti foro

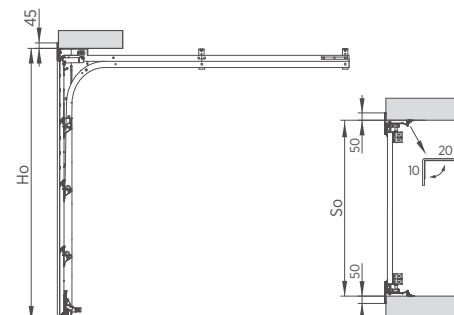

Dimensioni di montaggio

		St	Fissaggio dietro l'apertura	Fissaggio nell'apertura
		Sj	$S_o - 240$ [mm] + $W_1 + W_2$	$S_o - 240$ [mm]
Hj	Manuale		$H_o - 210$ [mm] + N	$H_o - 210$ [mm]
	Manuale + finecorsa		$H_o - 160$ [mm] + N ⁽¹⁾	$H_o - 160$ [mm] ⁽¹⁾
	Con l'automazione MOTO, METRO		$H_o - 160$ [mm] + N ⁽¹⁾	$H_o - 160$ [mm] ⁽¹⁾
		Nmin	0 [mm]	0 [mm]
		W1min, W2min	0 [mm]	0 [mm]
		S	$S_o - 200$ [mm] + $W_1 + W_2$	
		H	$H_o - 100$ [mm] + N	
Se: N>100mm inserisci 100mm; W1>100mm inserisci W1=100mm; W2>100mm inserisci W2=100mm				

So - Larghezza del foro, Dimensione sull'ordine. **Sj** - larghezza della luce di passaggio dopo il fissaggio del portone. **Ho** - Altezza del foro, dimensione sull'ordine. **Hj** - altezza della luce di passaggio dopo il fissaggio del portone. N - architrave minimo richiesto. W₁ - minimo spazio laterale richiesto. W₂ - minimo spazio laterale richiesto. E - minima profondità del garage con spazio libero sotto il soffitto.

⁽¹⁾ - In caso di applicazione della serratura in un portone dotato di freno di sicurezza Hj = Ho-190 [mm] + N.

UniPro RenoSystem

Scorrimento SNP



Disponibile gamma di utilizzo del sistema di guida

Dimensioni minime dei portoni:

- $S_o = 1500$ [mm] e $H_o = 1900$ [mm].

Altezza della luce di passaggio ⁽¹⁾ (H_o) in [mm] fino a	Larghezza della luce di passaggio (S_o) in [mm] fino a														
	2250	2375	2400	2500	2600	2750	3000	3250	3500	3750	4000	4250	4500	4750	5000
2000															
2100															
2125															
2200															
2250															
2375															
2500															
2625															
2750															
2875															

- Non si applica ai portoni con finitura Sandgrain o RAL 9005 Silkline.

Fissaggio dietro l'apertura - copertura dietro il foro

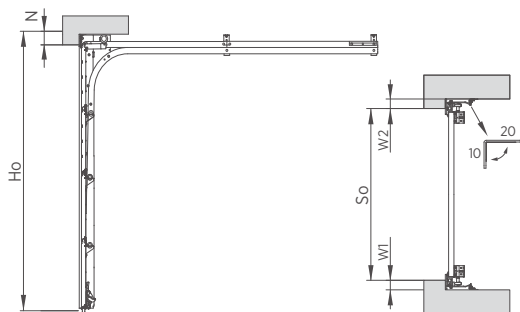

Fissaggio nell'apertura - copertura in foro

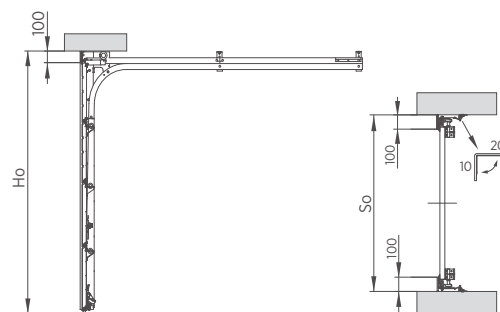

Fissaggio nell'apertura - copertura d'avanti foro

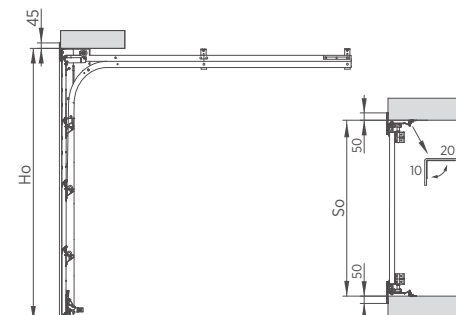

Dimensioni di montaggio

SN		Fissaggio dietro l'apertura	Fissaggio nell'apertura
Sj		$S_o - 240$ [mm] + $W_1 + W_2$	$S_o - 240$ [mm]
Hj	Manuale	$H_o - 320$ [mm] + N	$H_o - 320$ [mm]
	Manuale + finecorsa	$H_o - 240$ [mm] + N	$H_o - 240$ [mm]
	Con l'automazione MOTO, METRO	$H_o - 220$ [mm] + N	$H_o - 220$ [mm]
	Con l'automazione SARK	$H_o - 240$ [mm] + N	$H_o - 240$ [mm]
Nmin		0 [mm]	0 [mm]
W1min, W2min		0 [mm]	0 [mm]
S		$S_o - 200$ [mm] + $W_1 + W_2$	
H		$H_o - 100$ [mm] + N	

Se: $N > 100$ mm inserisci 100mm; $W_1 > 100$ mm inserisci $W_1 = 100$ mm; $W_2 > 100$ mm inserisci $W_2 = 100$ mm

So - Larghezza del foro, Dimensione sull'ordine. **Sj** - larghezza della luce di passaggio dopo il fissaggio del portone. **Ho** - Altezza del foro, dimensione sull'ordine. **Hj** - altezza della luce di passaggio dopo il fissaggio del portone. N - architrave minimo richiesto. W_1 - minimo spazio laterale richiesto. W_2 - minimo spazio laterale richiesto. E - minima profondità del garage con spazio libero sotto il soffitto.

UniPro Nano80

Scorrimento Nano80



Nano80 - scorrimento basso, molle a torsione montate alla fine delle guide orizzontali.

Dimensioni minime dei portoni:

- $S_o = 1500$ [mm] e $H_o = 1955$ [mm] - del portone **G**, **W**, **V**, **N**
- $S_o = 2230$ [mm] e $H_o = 2040$ [mm] - del portone **K**

Altezza della luce di passaggio ⁽¹⁾ (Ho) in [mm] fino a	Larghezza della luce di passaggio (So) in [mm] fino a															
	2250	2375	2400	2500	2600	2750	3000	3250	3500	3750	4000	4250	4500	4750	5000	5500
2000																
2100																
2125																
2200																
2250																
2375																
2500																
2625																
2750																
2875																
3000																

Dimensioni di montaggio

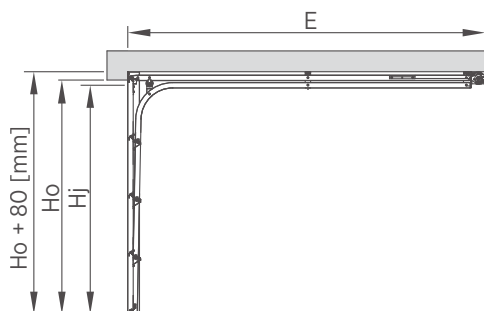

Nano80		SStN, SStG, SStW, SStK	
Colore/Struttura		Tutte le combinazioni disponibili di colori e strutture	
Dimensione		standard	speciale
Nmin	Con l'automazione	80 [mm]	
Sj		$S_o - 40$ [mm]	
Hj	Con l'automazione MOTO	$H_o - 80$ [mm]	
	Con l'automazione METRO	$H_o - 80$ [mm]	
W1, W2		110 [mm]	
Emin	Con l'automazione MOTO	$L_s + 600$ [mm]	
	Con l'automazione METRO	$L_s + 600$ [mm]	
L_s		2900 [mm] per $H_o \leq 2250$; 3500 [mm] per $H_o > 2250$ e $H_o \leq 2850$; 4500 [mm] per $H_o > 2850$	

So - Larghezza del foro, Dimensione sull'ordine. **Sj** - larghezza della luce di passaggio dopo il fissaggio del portone. **Ho** - Altezza del foro, dimensione sull'ordine. **Hj** - altezza della luce di passaggio dopo il fissaggio del portone. **N** - architrave minimo richiesto. **W1** - minimo spazio laterale richiesto. **W2** - minimo spazio laterale richiesto. **E** - minima profondità del garage con spazio libero sotto il soffitto. **Ls** - lunghezza del binario dell'automazione.

⁽¹⁾ - Dimensione sull'ordine.

Molle a torsione montate anteriormente sopra il telaio, porta con doppie guide orizzontali.

Dimensioni minime dei portoni: So = 2000 [mm] e Ho = 1800 [mm]



Altezza della luce di passaggio ⁽¹⁾ (Ho) in [mm] fino a	Larghezza della luce di passaggio (So) in [mm] fino a																
	2250	2375	2400	2500	2600	2750	3000	3250	3500	3750	4000	4250	4500	4750	5000	5500	6000
2000																	
2100																	
2125																	
2200																	
2250																	
2375																	
2500																	
2625																	
2750																	
2875																	
3000																	
3250																	
3500																	

Dimensioni di montaggio

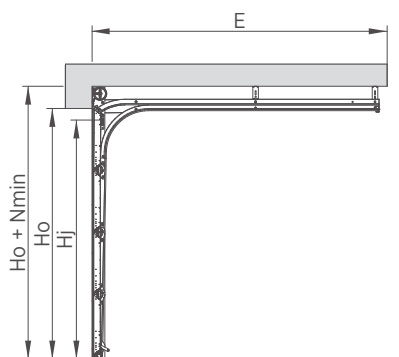

UniTherm		Ssp
Sj		So - 40 [mm]
Hj	Manuale	Ho - 280 [mm]
	Manuale + finecorsa	Ho - 140 [mm]
	Con l'automazione	Ho - 100 [mm]
W1min, W2min		110 [mm]
Emin	Manuale	Ho + 400 [mm]
	Con l'automazione MOTO	Ls + 300 [mm]
	Con l'automazione METRO	Ls + 410 [mm]
	Con l'automazione SPARK	Ls + 363 [mm]
Ls	Con l'automazione MOTO	2900 [mm] per Ho ≤ 2250; 3500 [mm] per Ho > 2250 e Ho ≤ 2850; 4500 [mm] per Ho > 2850 [mm]
	Con l'automazione METRO	3288 [mm] per Ho ≤ 2250; 3831 [mm] per Ho > 2250 e Ho ≤ 2750; 4384 [mm] per Ho > 2751 e Ho ≤ 3250; 4927 [mm] per Ho > 3251 [mm]
	Con l'automazione SPARK	

Altezza minima del architrave

Altezza del portone standard [mm]	Nmin [mm]	
	Manuale	Con l'automazione MOTO, METRO, SPARK
2000	200	200
2100	200	200
2125	200	200
2200	220	220
2250	200	200
2375	200	200
2500	200	200
Altezza fuori standard del portone	200	200

So - Larghezza del foro, Dimensione sull'ordine. Sj - larghezza della luce di passaggio dopo il fissaggio del portone. **Ho - Altezza del foro, dimensione sull'ordine.** Hj - altezza della luce di passaggio dopo il fissaggio del portone. N - architrave minimo richiesto. W1 - minimo spazio laterale richiesto. W2 - minimo spazio laterale richiesto. E - minima profondità del garage con spazio libero sotto il soffitto. Ls - lunghezza del binario dell'automazione.

⁽¹⁾ - Dimensione sull'ordine.



Molle a torsione montate alla fine delle guide orizzontali, porta con doppie guide orizzontali.

Dimensioni minime dei portoni: So = 2000 [mm] e Ho = 1800 [mm]

Altezza della luce di passaggio ⁽¹⁾ (Ho) in [mm] fino a	Larghezza della luce di passaggio (So) in [mm] fino a															
	2250	2375	2400	2500	2600	2750	3000	3250	3500	3750	4000	4250	4500	4750	5000	5500
2000																
2100																
2125																
2200																
2250																
2375																
2500																
2625																
2750																
2875																
3000																

Dimensioni di montaggio

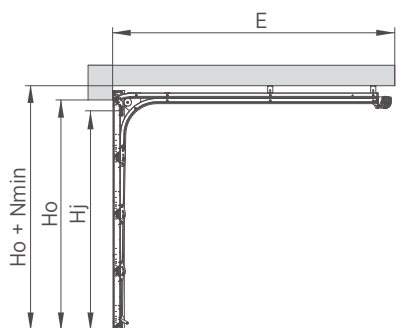

UniTherm		Sst
Sj		So - 40 [mm]
Hj	Manuale	Ho - 190 [mm]
	Manuale + finecorsa	Ho - 140 [mm]
	Con l'automazione	Ho - 140 [mm]
W1min, W2min		110 [mm]
E_{min}	Manuale	Ho + 750 [mm]
	Con l'automazione MOTO	L _s + 300 [mm]
	Con l'automazione METRO	L _s + 410 [mm]
	Con l'automazione SPARK	L _s + 363 [mm]
L_s	Con l'automazione MOTO	2900 [mm] per Ho ≤ 2250; 3500 [mm] per Ho > 2250 e Ho ≤ 2850; 4500 [mm] per Ho > 2850 [mm]
	Con l'automazione METRO	
	Con l'automazione SPARK	

Altezza minima del architrave

Altezza del portone standard [mm]	Nmin [mm]			
	Manuale	Con l'automazione MOTO	Con l'automazione METRO	Con l'automazione SPARK
2000	105	140	140	150
2100	105	140	140	150
2125	105	140	140	150
2200	115	150	150	160
2250	105	140	140	150
2375	105	140	140	150
2500	105	140	140	150
Altezza fuori standard del portone	105	140	140	150

So - Larghezza del foro, Dimensione sull'ordine. Sj - larghezza della luce di passaggio dopo il fissaggio del portone. **Ho - Altezza del foro, dimensione sull'ordine.** Hj - altezza della luce di passaggio dopo il fissaggio del portone. N - architrave minimo richiesto. W1 - minimo spazio laterale richiesto. W2 - minimo spazio laterale richiesto. E - minima profondità del garage con spazio libero sotto il soffitto. Ls - lunghezza del binario dell'automazione.

⁽¹⁾ - Dimensione sull'ordine.

Molle a torsione montate anteriormente sopra il telaio, porta con doppie guide orizzontali. (attiva e passiva con rinforzo)

Dimensioni minime dei portoni: So = 2000 [mm] e Ho = 1800 [mm]



Altezza della luce di passaggio ⁽¹⁾ (Ho) in [mm] fino a	Larghezza della luce di passaggio (So) in [mm] fino a															
	2250	2375	2400	2500	2600	2750	3000	3250	3500	3750	4000	4250	4500	4750	5000	5500
2000																
2100																
2125																
2200																
2250																
2375																
2500																
2625																
2750																
2875																
3000																
3250																
3500																

Dimensioni di montaggio

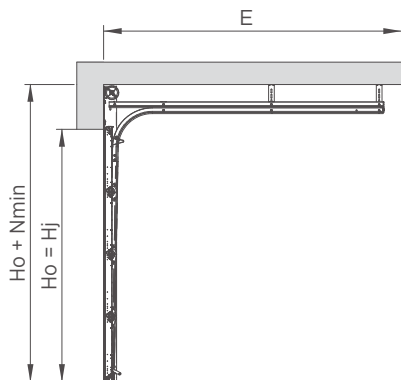

UniTherm		SSj
Sj		So - 40 [mm]
Hj	Manuale	—
	Manuale + finecorsa	Ho
	Con l'automazione	Ho
W1min, W2min		110 [mm]
Emin	Manuale	Ho + 400 [mm]
	Con l'automazione MOTO	Ls + 300 [mm]
	Con l'automazione METRO	Ls + 410 [mm]
	Con l'automazione SPARK	Ls + 363 [mm]
Ls	Con l'automazione MOTO	2900 [mm] per Ho ≤ 2250; 3500 [mm] per Ho > 2250 e Ho ≤ 2850; 4500 [mm] per Ho > 2850 [mm]
	Con l'automazione METRO	
	Con l'automazione SPARK	3288 [mm] per Ho ≤ 2250; 3831 [mm] per Ho > 2250 e Ho ≤ 2750; 4384 [mm] per Ho > 2751 e Ho ≤ 3250; 4927 [mm] per Ho > 3251 [mm]

Altezza minima del architrave

Altezza del portone standard [mm]	Nmin [mm]	
	Manuale	Con l'automazione MOTO, METRO, SPARK
2000	400	400
2100	400	400
2125	400	400
2200	410	410
2250	400	400
2375	400	400
2500	400	400
Altezza fuori standard del portone	400	400

So - Larghezza del foro, Dimensione sull'ordine. Sj - larghezza della luce di passaggio dopo il fissaggio del portone. **Ho - Altezza del foro, dimensione sull'ordine.** Hj - altezza della luce di passaggio dopo il fissaggio del portone. N - architrave minimo richiesto. W1 - minimo spazio laterale richiesto. W2 - minimo spazio laterale richiesto. E - minima profondità del garage con spazio libero sotto il soffitto. Ls - lunghezza del binario dell'automazione.

⁽¹⁾ - Dimensione sull'ordine.

Molle a torsione montate anteriormente sopra il telaio, porta con doppie guide orizzontali.

Dimensioni minime dei portoni: So = 2000 [mm] e Ho = 1900 [mm]



Altezza della luce di passaggio ⁽¹⁾ (Ho) in [mm] fino a	Larghezza della luce di passaggio (So) in [mm] fino a																
	2250	2375	2400	2500	2600	2750	3000	3250	3500	3750	4000	4250	4500	4750	5000	5500	6000
2000																	
2100																	
2125																	
2200																	
2250																	
2375																	
2500																	
2625																	
2750																	
2875																	
3000																	

Dimensioni di montaggio

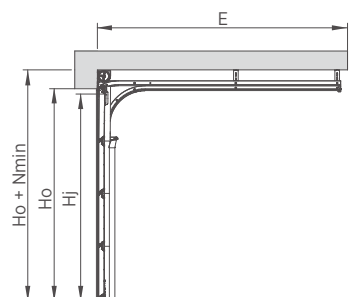

		PRIME
Sj		So - 40 [mm]
Hj		Ho - 100 [mm]
Nmin		200 [mm] ⁽²⁾
W1min, W2min		160 [mm]
Emin	METRO	Ls + 410 [mm]
	SPARK	Ls + 363 [mm]
Ls	METRO	2900 [mm] o 3500 [mm]
	SPARK	3288 [mm] per Ho ≤ 2250; 3831 [mm] per Ho > 2250 e Ho ≤ 2750; 4384 [mm] per Ho > 2751

So - Larghezza del foro, Dimensione sull'ordine. Sj - larghezza della luce di passaggio dopo il fissaggio del portone. **Ho - Altezza del foro, dimensione sull'ordine.** Hj - altezza della luce di passaggio dopo il fissaggio del portone. N - architrave minimo richiesto. W1 - minimo spazio laterale richiesto. W2 - minimo spazio laterale richiesto. E - minima profondità del garage con spazio libero sotto il soffitto. Ls - lunghezza del binario dell'automazione.

⁽¹⁾ - Dimensione sull'ordine. ⁽²⁾ - Per l'altezza del portone 2200[mm] Nmin è pari a 220[mm].

Cerchi soluzioni diverse,
fatti ispirare!



Accanto ai portoni sezionali, la marca WIŚNIEWSKI possiede nella sua offerta anche altre soluzioni di portoni da garage: serrande, basculanti ed a battente.

Tale diversità è il risultato della conoscenza delle esigenze dei nostri Clienti. Fatti sorprendere dalla moltitudine di possibilità.

WIŚNIEWSKI. Portoni, finestre, porte, recinzioni.



Serrande avvolgibili.

La perfetta combinazione di forma e funzione.

Nelle serrande avvolgibili, il comfort diventa uno standard. Tutte le serrande avvolgibili sono dotate di azionamento. Il manto della serranda si avvolge sull'albero di avvolgimento nascosto nella scatola, in modo da poter risparmiare spazio sotto il soffitto.



SICUREZZA

Serrande avvolgibili affidabili e sicure

- Disponibile in due altezze di profili: 77 e 100 mm.
- Guarnizione a camera inferiore, le guarnizioni a spazzola nelle guide e la guarnizione avvitata all'architrave garantiscono un buon isolamento.
- I tappi assicurano la distanza tra i profili durante l'avvolgimento del manto della serranda, che garantisce un funzionamento silenzioso della serranda e una notevole estensione della loro massima durata.

Passaggio della manovella attraverso il muro

in assenza di un ingresso aggiuntivo nel locale in cui è installata la serranda, è necessario utilizzare l'opzione per far uscire la manovella attraverso l'architrave verso l'esterno del foro.

Le guide in alluminio

(senza taglio termico) sono montati all'interno del locale lungo i bordi laterali del foro. Sono dotati di guarnizioni a spazzola e cursori.

Il blocco del manto

nella serranda BR-77s, BR-77E protegge contro il sollevamento del manto dall'esterno.



La sicurezza è garantita dalla **costa sensibile di sicurezza**. In caso di urto contro un ostacolo, il manto della serranda torna in posizione aperta.

Il manto della serranda è realizzato con **profilo inferiore in alluminio rinforzato** che garantisce una maggiore rigidità della serranda.

Due varianti di **profili in alluminio** leggeri - (100 mm e 77 mm), è riempito con schiuma poliuretanicca senza freon.

L'apertura d'emergenza della serranda dall'interno in caso di mancanza di corrente è possibile tramite **la manovella d'emergenza**.

Opzioni di **esecuzione**.



BR-77s | BR-77E



BR-77s | BR-77E (esempio di vetrate)



BR-77s | BR-77E con profilo ventilato

Portoni a battente.

Soluzioni semplici e collaudate.

Portoni a battente sono la chiusura del garage più economica. La garanzia di un prezzo basso e di un funzionamento affidabile è l'uso di soluzioni semplici e collaudate.



SICUREZZA

Funzionalità e sicurezza dei portoni a battente

- Il telaio e l'anta sono fatti di profilati d'acciaio chiusi zincati, senza taglio termico.
- L'anta è riempita di lamiera d'acciaio zincata.
- Gli elementi del telaio sono uniti tra loro tramite giunti a vite.

I bulloni autobloccanti

montati in quattro punti (nella parte superiore e inferiore dell'anta) forniscono sicurezza contro l'apertura del portone da parte di persone non autorizzate.

Limitatore di cerniere protegge contro un eventuale bilanciamento dell'anta.

Limitatore di apertura controlla il movimento dell'anta della porta contro un'apertura eccessiva. L'angolo di apertura standard è di 98°, opzionalmente è possibile aprire l'anta ad un angolo di 140°.



Fermaporta impedisce che il portone aperto si chiuda in modo incontrollato.

La versione coibentata del portone può essere ordinata per migliorare l'isolamento termico del garage.

Le giunzioni avvitate assicurano la durata dell'intera struttura, che è realizzata in profilati di acciaio zincato.

Opzioni di **esecuzione**



Verticali basse



Modello 1 – orizzontali basse



Modello 2 – orizzontali alte



Modello 4 – verticali alte



Modello 6 – diagonali „SV”



Modello 7 – diagonali „SA”



Modello H – orizzontali alte



Modello 8 – orizzontali basse – lamelle



Modello 9 – orizzontali alte – lamelle

Portoni basculanti.

Un classico perfetto.

I portoni basculanti sono uno dei portoni più popolari sul mercato. La loro costruzione semplice e le soluzioni meccaniche semplici e collaudate garantiscono un funzionamento affidabile del portone



SICUREZZA



Caratteristiche



Guide orizzontali e la traversa zincate



La struttura del telaio è realizzata con profilati chiusi, zincati

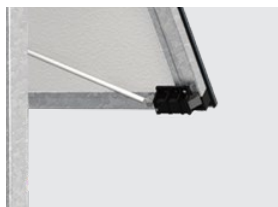

Chiusura dell'anta del portone



Serratura con il cilindro di chiusura bilaterale



Finitura con il pannello PVC In colore bianco dall'interno



Coibentazione con polistirolo



Anta del portone realizzata in lamiera zincata, rivestita in vernice poliester

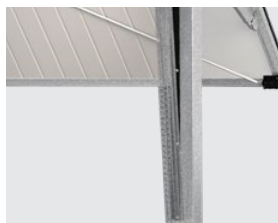

Sistema di molle a trazione responsabile per il bilanciamento del peso dell'anta

Opzioni di esecuzione



Verticale basso



Modello 1
Orizzontale basso



Modello 2
Orizzontale alto



Modello 4
Verticale alto



Modello 5
Verticale alto con striscia



Modello 3
Orizzontale alto con striscia



Modello 6



Modello 7

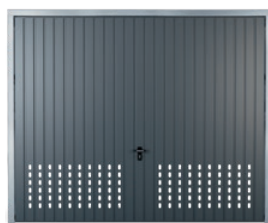

Modello 20



Modello 30



Modello 40

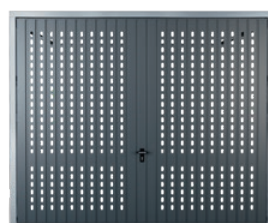

Modello 50



Modello 8
Orizzontale basso - lamelle



Modello 9
Orizzontale alto - lamelle



Modello V
Verticale alto



Modello H
Orizzontale alto

È bello, quando tutto si combina...

perché l'armonia è la più alta forma di bellezza. Scegli il **portone per garage**, le **finestre** e le **tapparelle** così come la **porta** e la **recinzione** nel sistema Home Inclusive, che combinerà un unico design e colore. Sottolinea questa armonia con la funzione di controllo intelligente smartCONNECTED e scopri una perfezione, che non passa mai di moda.

Infissi e recinzioni in un pacchetto unico? Da un solo produttore ed in un progetto unico - perché è bello quando tutto si adatta ai Tuoï sogni, alla Tua casa e viceversa.



HI MARINA HORIZO



LASCIATEVI ISPIRARE DAL NUOVA VERSIONE HOME INCLUSIVE IN 18 COLORI UNICI!

HI EARTH





HI QUARTZ GREY



ON

HI ANTHRACITE



HI DEEP GREEN



HI STONE



HI STEEL



HI RUBY





WIŚNIEWSKI

PORTONI | FINESTRE | PORTE | RECINZIONI



SCOPRI
DI PIÙ..



www.wisniowski.it

I prodotti presentati nel materiale fotografico alcune volte hanno una dotazione speciale e non sempre sono conformi alla realizzazione standard • Il depliant non costituisce un'offerta ai sensi del Codice Civile • Il produttore si riserva il diritto di introdurre modificazioni • ATTENZIONE: I colori presentati nel listino prezzi hanno carattere esclusivamente informativo • Tutti i diritti riservati • La riproduzione e l'uso, anche parziale, è concessa esclusivamente previa autorizzazione di WIŚNIEWSKI Sp. z o.o. S.K.A. • 10/25/IT